



Licht-Modul

LM 611-X/1-0...

Light module

LM 611-X/1-0...

Module lumiere

LM 611-X/1-0...

Modulo luce

LM 611-X/1-0...

Licht-module

LM 611-X/1-0...

Lampemodul

LM 611-X/1-0...

Ljusmodul

LM 611-X/1-0...

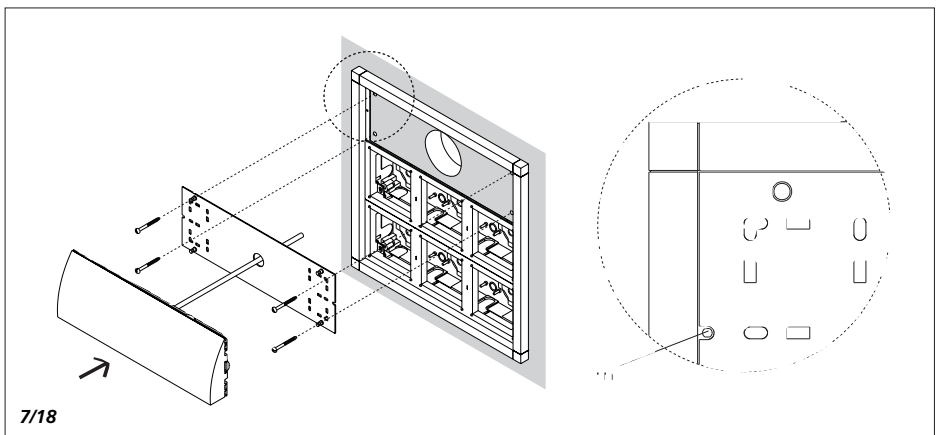
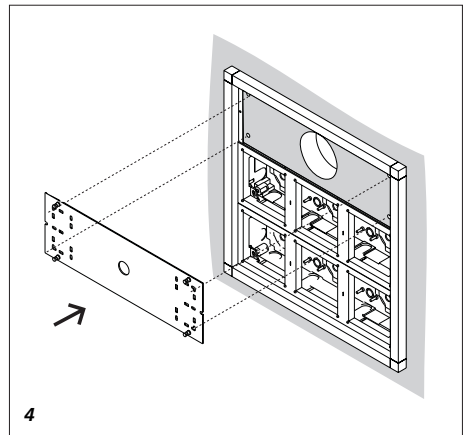
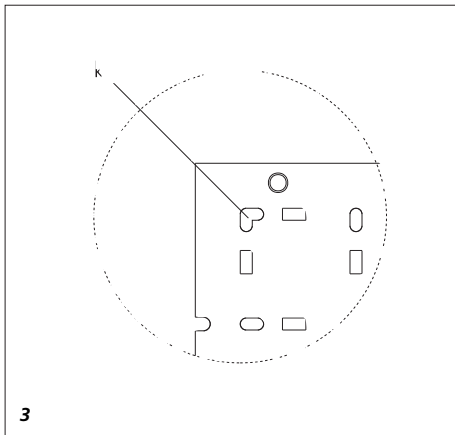
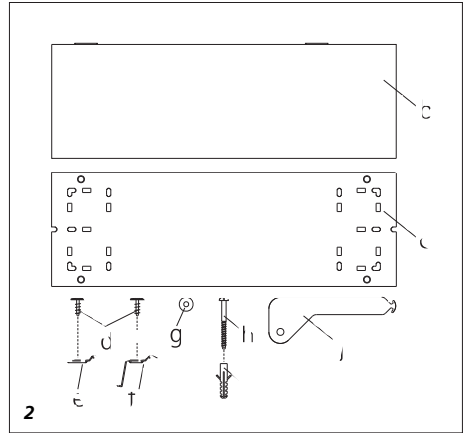
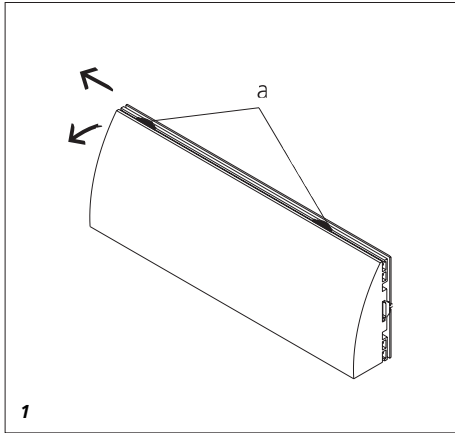

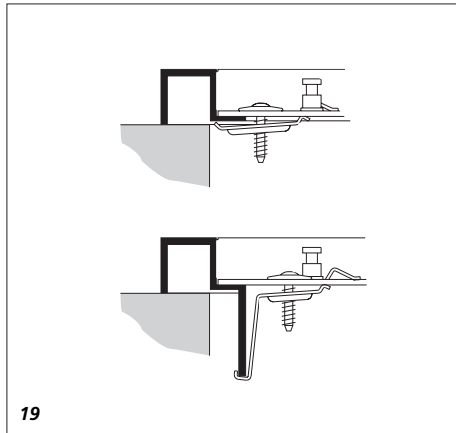
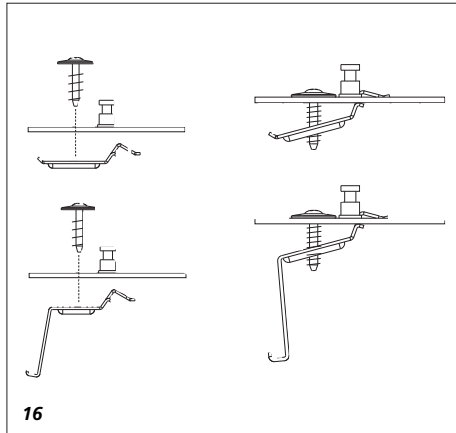
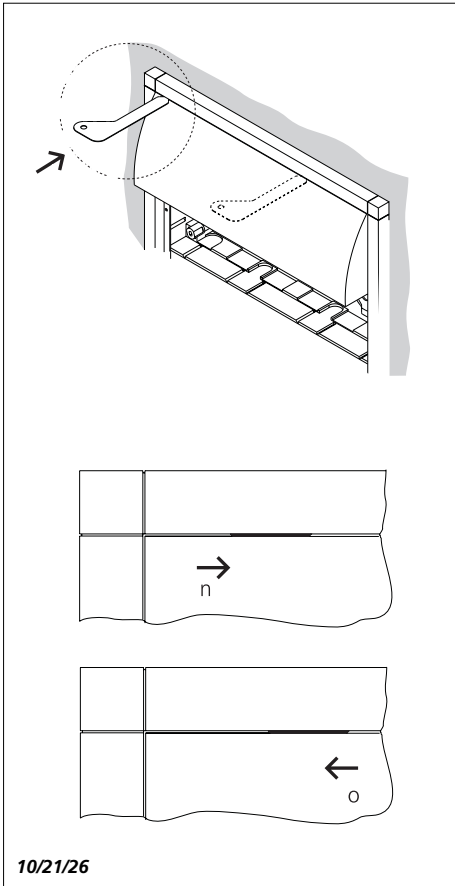
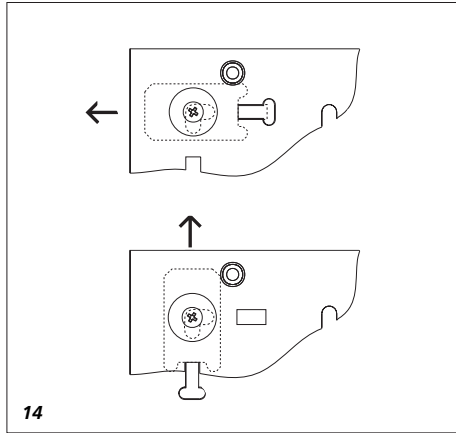
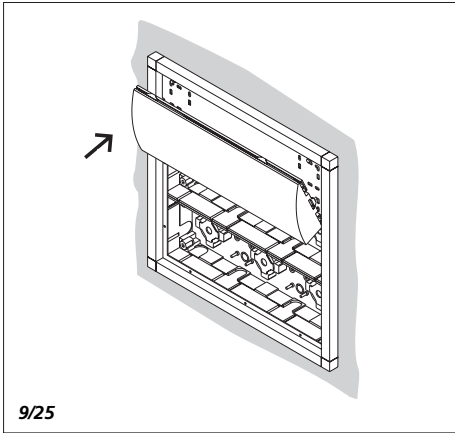

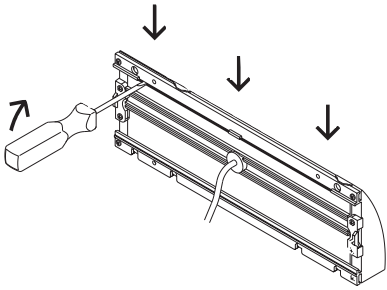

22

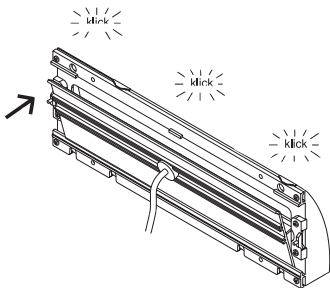
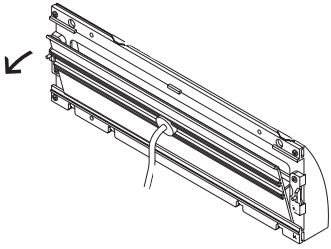

24

Montage

Anwendung

Das Langleuchten-Modul LM 611-X/1-... mit integriertem elektronischem Vorschaltgerät kann in alle, der Länge entsprechenden, Vario-Gehäuse montiert werden. Jedem LM 611-X/1-... liegt ein Verriegelungsschlüssel zum Einsetzen und Entnehmen der Leuchte bei. Das schutzisolierte LM 611-X/1-... ist mit einer ca. 2,5 m langen Anschlussleitung ausgerüstet. Für den Anschluss muss bauseits im Bereich von max. 2 m Entfernung eine Verteilerdose vorhanden sein. Für den Anschluss in der Kommunikations-Stele freistehend KSF 611-... steht das Zubehör Verteilerdose ZVD/KSF 611-..., für die Kommunikations-Steile AP KSA 611-... das Zubehör Verbindungsmuffe ZVM/ KSA 611-... zur Verfügung. Der Einbau in wärmeisolierte Gehäuse, Decken usw. und das Abdecken mit wärmeisolierenden Werkstoffen ist nicht erlaubt.

Elektrische Spannung



Einbau, Montage und Servicearbeiten elektrischer Geräte dürfen ausschließlich durch eine Elektro-Fachkraft erfolgen. Bei Nichtbeachten besteht die Gefahr schwerer gesundheitlicher Schäden oder Lebensgefahr durch elektrische Stromschläge.

Hinweise



Beachten Sie die Charakteristika von Leuchtstofflampen bezüglich des Einschalt- und Temperaturverhaltens.

- Kurze Einschaltzyklen können die Lebensdauer der Kompaktleuchtstofflampen verringern.
- Bedingt durch das Prinzip der Kompaktleuchtstofflampen können

beim Einschalten bei niedrigen Umgebungstemperaturen rötliche Verfärbungen der Kompaktleuchtstofflampen auftreten, die sich nach kurzer Brenndauer jedoch verlieren.

- Die erreichbare Helligkeit ist temperaturabhängig.

1 Leuchte abnehmen:

Verriegelungen "a" nach links schieben, die Leuchte abkippen und von der Trägerplatte abnehmen.

2 Bestandteile des LM 611-X/1-...

Das LM 611-X/1-... besteht immer aus:

- b** Leuchte mit Anschlussleitung
- c** Halteplatte
- d** Blechschrauben 4x
- e** Spannklaue kurz 4x
- f** Spannklaue lang 4x
- g** U-Scheiben 4x
- h** Holzschrauben 4x
- i** Dübel 4x
- j** System-Schlüssel

LM 611-X/1-...

Montage auf der Wand

Der Anschluss am 230 V AC Netz darf nur über die einseitig installierte Anschlussleitung bzw. typgleiche Anschlussleitung (H05RN-F 2x0,75mm²) ausgeführt werden. Damit der Beleuchtungskörper auch im angeschlossenen Zustand ausgetauscht werden kann, sollte eine kleine Schleife der Anschlussleitung hinter der Halteplatte untergebracht werden. Um diese unterzubringen, ist ausreichend Stauraum z.B. durch eine Verteilerdose 70 ø vorzusehen. Die Vario-Anlage ist eingebaut und der Kombirahmen KR 611-... montiert.

3 *An der Halteplatte die Folie über den Befestigungslöcher "k" durchstoßen.*

4 (ohne Abbildung) Die Halteplatte in den montierten Kombirahmen einlegen, Befestigungslöcher anzeichnen und bohren.

5 (ohne Abbildung) Anschlussleitung (H 05RN-F 2x0,75 mm²) durch die Halteplatte führen und mit Zugband nach Innen in die bauseitige Verteilerdose

(Klemmraum IP 54) ziehen.

6 (ohne Abbildung)

Die Montage von MR 611-..., ISM 611-..., LM 611-X/1-... usw. erfolgt immer von unten nach oben, damit die aufgeklebte Dichtfolie dachziegelähnlich unter dem Modulträger des Darüberliegenden liegt.

7 *Die Halteplatte in den KR 611-... einlegen und auf der Wand montieren (die aufgeklebte Dichtfolie muss immer oben sein). Dabei ist auf das Übereinstimmen der Führungsbohrungen "m" von Halteplatte und Auflagekante zu achten.*

8 (ohne Abbildung)

Leitungsreserve ca. 30 cm hinter der Halteplatte verstauen.

9 *Leuchte einsetzen: Leuchte an der Unterseite der Halteplatte einhängen und nach oben zuklappen.*

10 *Leuchte verriegeln "n", entriegeln "o".*

11 (ohne Abbildung)

LM 611-X/1-... in der Verteilerdose am Netz 230 V AC anschließen.

Anschlussleitung in der Verteilerdose zugentlasten und den Netzanschluss fachgerecht herstellen.

LM 611-X/1-...

Montage im Vario-Gehäuse UP/AP oder freistehenden Gehäuse

Der Anschluss am 230 V AC Netz darf nur über die einseitig installierte Anschlussleitung bzw. typgleichen Anschlussleitung (H 05RN-F 2x0,75 mm²) ausgeführt werden. Damit der Beleuchtungskörper auch im angeschlossenen Zustand ausgetauscht werden kann, sollte eine kleine Schleife der Anschlussleitung hinter der Halteplatte untergebracht werden. Das GU 611-... bietet hierfür ausreichend Platz. Für die Montage des LM 611-X/1-... in Vario-Gehäuse UP/AP oder freistehend werden die beiliegenden Spannklaue "e"/"f" für die Montage der Halteplatte benötigt.

12 (ohne Abbildung) Anschlussleitung (H 05RN-F 2x0,75 mm²) durch die Halteplatte führen und mit Zugband nach Innen in die bauseitige Verteilerdose (Klemmraum) ziehen.

13 (ohne Abbildung)

Spannklaue auswählen. Die langen Spannklaue "f" werden bei Rahmen mit großer Schenkellänge benötigt. Die kurzen Spannklaue "e" hingegen immer für Rahmen bis zu einer Größe KR 611-4/4-... .

14 *Klemmposition der Spannklaue auf der Halteplatte festlegen. Dabei ist zu berücksichtigen, in welche Richtung die nächste Auflagekante erreichbar ist.*

15 (ohne Abbildung) Mit einem Werkzeug (Messer/Schraubendreher) die aufgeklebte Dichtfolie an den Einsatzpunkten durchstoßen.

16 *Die Spannklaue von der Rückseite einsetzen und mit den Blechschrauben "d" fixieren.*

17 (ohne Abbildung)

Die Montage von MR 611-..., ISM 611-..., LM 611-X/1-... usw. erfolgt immer von unten nach oben, damit die aufgeklebte Dichtfolie dachziegelähnlich unter dem Modulträger des Darüberliegenden liegt.

18 *Halteplatte so in den Rahmen einlegen, dass die aufgeklebte Dichtfolie am oberen Rand ist und an den Führungsbohrungen auf der Auflagekante ausrichten.*

(siehe Punkt "m")

19 *Die Spannklaue hinter die Auflagekante schieben und mit der Blechschraube mit etwas Gefühl spannen.*

20 (Ohne Abbildung)

Netzanschluss 230 V AC fachgerecht herstellen

Service**Elektrische Spannung**

Einbau, Montage und Servicearbeiten elektrischer Geräte dürfen ausschließlich durch eine Elektro-Fachkraft erfolgen. Bei Nichtbeachten besteht die Gefahr schwerer gesundheitlicher Schäden oder Lebensgefahr durch elektrische Stromschläge.

Schadhafte Anschlussleitung

Die äußere flexible Anschlussleitung darf nur von unserem Werksservice ausgetauscht werden oder die Leuchte muss zur Reparatur ins Werk geschickt werden.

Beleuchtungskörper wechseln

21 *Leuchte mit dem System-Schlüssel aus dem Kombirahmen entnehmen (siehe Bild 10)*

22 *Leuchtenrückwand mit einem kleinen Schraubenzieher aufhebeln und Rückwand abnehmen.*

23 (ohne Abbildung)

Beleuchtungskörper vom Stecksockel abziehen und austauschen.

24 *Leuchtenrückwand einhängen und mit etwas Druck einrasten.*

25 *Leuchte einsetzen: Leuchte an der Unterseite der Halteplatte einhängen und nach oben zuklappen.*

26 *Leuchte verriegeln "n", entriegeln "o".*

Application

The oblong light module LM 611-X/ 1-... with integrated electronic ballast can be mounted in any Vario housing of corresponding length. Every LM 611-X/1-... comes with a locking key for insertion and removal of the light. The fully insulated LM 611-X/1-... is supplied with a connecting cable appr. 2.5 m (8,2 ft) long. For connection, a junction box is required on site no further than 2 m distant.

For connection in the free-standing communication column KSF 611-..., the junction box accessory ZVD/ KSF 611-... is provided, and for mounting in the surface-mounted communication column KSA 611-... the connecting sleeve accessory ZVM/ KSA 611-... .

The light module must not be mounted in thermally insulated housings, ceilings etc. or covered by thermally insulating materials.

Danger

Mounting, installation and servicing work on electrical devices may only be performed by a suitably qualified electrician. Failure to observe this regulation could result in the risk of serious damage to health or fatal injury due to electric shocks.

Remark

Observe the starting and temperature characteristics typical of fluorescent lamps.

- Short ON cycles can compromise the service life of the fluorescent lamps.
- In keeping with the operating principle of fluorescent lamps, when switching on at low ambient temperatures, the lamp can appear to give off a red tinge. However,

after a short period of operation this effect disappears.

- The achieved degree of brightness depends on the temperature.

1 Removing the light module:

Slide the catch "a" to the left, tilt the light module downwards and remove from the support plate.

2 Components of the

LM 611-X/1-...

The LM 611-X/1-... always comprises:

- b** Light with connecting cable
- c** Retaining plate
- d** Sheet metal screws 4x
- e** Tensioning clamps, short 4x
- f** Tensioning clamps, long 4x
- g** Plain washers 4x
- h** Wood screws 4x
- i** Dowels 4x
- j** System key

LM 611-X/1-... wall mounting

Connection to the 230 V AC mains may only be performed using the unilaterally installed connecting cable or a connecting cable of identical type (H05RN-F2x0.75mm²). To allow the lamp to also be exchanged when in a connected state, a small loop of the connecting cable should be accommodated behind the retaining plate. To accommodate this, sufficient storage space must be provided, for example in the form of a 70 mm dia. junction box.

The Vario system is integrated and the combination frame KR 611-... mounted.

3 *On the retaining plate, puncture the film over the fixing holes „k“.*

4 (no illustration)

Insert the retaining plate into the mounted combination frame, mark the position of the fixing holes and drill.

5 (no illustration)

Guide the connecting cable (H 05RN-F 2x0.75 mm²) through the retaining plate and pull into the interior of the junction box provided on site (terminal compartment IP 54) using the tape.

6 (no illustration)

The MR 611-..., ISM 611-..., LM 611-X/1-... etc. are always mounted from top to bottom, ensuring that the attached sealing foil lies under the module support of the module above in fish-scale formation.

7 *Insert the retaining plate in the KR 611-... and mount on the wall (the attached sealing foil must always be at the top), paying attention that the guiding holes „m“ in the retaining plate correspond to those of the supporting edge.*

8 (no illustration)

Store the excess cable of appr. 30 cm behind the retaining plate.

9 *Insert the light: Suspend the light on the underneath of the retaining plate and close by hinging upwards.*

10 *Locking the light into position „n“, releasing „o“.*

11 (no illustration)

Connect the LM 611-X/1-... to the 230 V AC mains at the junction box. Apply the strain relief device to the power lead in the junction box and create the mains connection.

Mounting the LM 611-X/1-... in the flush/surface-mounting or free-standing housing.

The module may only be connected to the 230 V AC mains using the unilaterally installed connecting cable or a connecting cable of identical type (H 05RN-F 2x0.75 mm²). To allow the lamp to also be connected when in a connected state, a small loop of the connecting cable should be accommodated behind the retaining plate. The GU 611-... offers sufficient space for this.

To mount the LM 611-X/1-... in the surface/flush-mount or free-standing Vario housing, the provided tensioning clamps „e“/“f“ are required for mounting the retaining plate.

12 (no illustration)

Guide the connecting cable (H 05RN-F 2x0.75 mm²) through the retaining plate and draw into the interior of the junction box (terminal

compartment) using the tape.

13 (no illustration)

Select the tensioning clamps. The long tensioning clamps „f“ are required for frames with a greater shank length. The shorter tensioning clamps „c“ are always used for frames up to a size of KR 611-4/4-...

14 *Define the clamping position of the tensioning clamps on the retaining plate, paying attention to the direction of the nearest reachable support edge.*

15 (no illustration)

Using a tool (knife/screwdriver), puncture the attached sealing foil at the insertion points.

16 *Insert the tensioning clamps from the back and fix using the sheet metal screws „d“.*

17 (no illustration)

The MR 611-..., ISM 611-..., LM 611-X/1-... etc. are always mounted from top to bottom, ensuring that the attached sealing foil lies under the module support of the module above in fish-scale formation.

18 *Insert the retaining plate into the frame in such a way that the attached sealing foil is at the upper edge and align at the guide holes on the support edge. (see point "m")*

19 *Slide the tensioning clamp behind the support edge and carefully tension with feeling using the sheet metal screw.*

20 (no illustration)

Correctly connect to the 230 V AC mains.

Montage

Servicing

Danger



Mounting, installation and servicing work on electrical devices may only be performed by a suitably qualified electrician. Failure to observe this regulation could result in the risk of serious damage to health or fatal injury due to electric shocks.

Damaged connecting cable

If the flexible connecting cable is damaged, the light must be sent into the factory for repair.

Changing the lamp

21 Remove the light module from the combination frame using the system key (see Fig. 10)

22 Lever up the back panel of the light module using a small screwdriver and remove.

23 (no illustration)
Pull the lamp from the plug-in base and exchange.

24 Suspend the back panel of the light module and clip into place, applying a slight pressure.

25 Insert the light module: suspend the light module on the underneath of the retaining plate and close by hinging upwards.

26 Locking the light module into position „n“, releasing „o“.

Utilisation

Le module de lampes longues LM 611-X/1... avec régulateur électronique intégré pouvant être installé dans tous les boîtiers Vario correspondant à la longueur. Chaque LM 611-X/1... est fourni avec une clé de verrouillage pour placer et enlever la lampe. Le LM 611-X/1... isolé est équipé de fils de branchement de 2,5 m. Pour le branchement, à une distance d'environ 2 m, il faudra qu'il y ait une boîte de distribution. Pour le branchement dans la colonne de communication KSF 611..., il existe la boîte de distribution ZVD/KSF 611-..., pour la colonne de communication AP KS 611-..., vous disposez de l'embout de liaison ZVM/KSA 611-... L'installation dans des boîtiers thermo-isolés, des plafonds etc. ainsi que le recouvrement avec des matières thermo-isolantes est strictement interdite.

Danger



L'installation, le montage et l'entretien d'appareils électriques ne doivent être réalisés que par un spécialiste en électricité. Le fait de ne pas respecter cette consigne expose à un risque de blessures graves ou à un danger de mort par décharges électriques.

Note



Veillez aux caractéristiques d'allumage et de température des tubes fluorescents.

- Des cycles d'allumage courts peuvent diminuer la durée de vie des tubes fluorescents.
- En raison du principe de fonctionnement des tubes fluorescents, ceux-ci peuvent prendre une coloration rouge après l'allumage à basse température environnante.

Cette coloration disparaît après peu de temps.

- La luminosité produite dépend de la température.

1 Retirer la lampe

Déplacer le verrouillage "a" vers la gauche, basculer la lampe et retirer de la platine.

2 Composants du

LM 611-X/1-...

Le LM 611-X/1... se compose toujours de :

- b** Lampe avec fil de branchement
- c** Platine
- d** 4 vis en tôle
- e** 4 crochets de serrage courts
- f** 4 crochets de serrage longs
- g** 4 rondelles
- h** 4 vis à bois
- i** 4 chevilles
- j** clé

LM 611-X/1-... Montage mural

Le branchement sur le réseau 230 V ne pourra être fait qu'avec les fils de branchement installés ou avec des fils identiques (HO5RN-F 2 x 0,75 mm²). Pour que le corps de la lampe puisse être aussi remplacé à l'état branché, il faut faire une petite boucle avec le fil derrière la platine. Il y a suffisamment de place pour la coincer, prévoir par exemple une boîte de distribution de 70 mm de diamètre. Le système Vario est installé et le cadre combiné KR 611-... est monté.

3 Sur la platine, percer le film au-dessus des trous de fixation "k".

4 (sans illustration)

Placer la platine dans le cadre combiné, marquer les trous de fixation et percer.

5 (sans illustration)

Faire passer le fil de branchement (HO5RN-F 2 x 0,75mm²) à travers la platine et le tirer vers l'intérieur dans la boîte de distribution (bornier IP 54) déjà posée.

6 (sans illustration)

Le montage de MR 611-..., ISM 611-..., LM 611-X/1-... etc. se fait toujours du bas vers le haut pour que le film d'étanchéité collé soit

posé comme des tuiles sous le support du module se trouvant dessous.

7 Placer la platine dans le KR 611-... et l'installer contre le mur (le film d'étanchéité doit toujours se trouver en haut).

Pour ce faire, il faut veiller à ce que les trous de guidage "m" de la platine arrivent au niveau de l'arête d'appui.

8 (sans illustration)

Coincer la réserve de fil à environ 30 cm derrière la platine.

9 Placer la lampe : pendre la lampe sur le dessous de la platine et la faire basculer vers le haut.

10 Verrouillage de la lampe : "n", déverrouillage : "o".

11 (sans illustration)

Brancher le LM 611-X/1-... sur la prise 230 V AC.

Veillez à une bonne décharge de traction du câble de branchement au niveau de la prise de distribution et procédez au branchement secteur comme il se doit.

LM 611-X/1-... Montage dans le boîtier Vario encastré/en saillie ou dans le boîtier sur pied.

Le branchement au secteur

230 V AC ne peut se faire qu'avec le fil de branchement installé ou avec du fil identique (H 05RN-F 2 x 0,75mm²). Pour que le corps de la lampe puisse être aussi remplacé à l'état branché, il faut faire une petite boucle avec le fil derrière la platine. Le GU 611-... possède suffisamment de place pour le faire.

Pour le montage du LM 611-X/1-... dans le boîtier Vario encastré/en saillie ou sur pied, il faut utiliser les crochets de serrage fournis "e"/"f".

12 (sans illustration)

Faire passer le fil de branchement (H 05RN-F 2 x 0,7mm²) à travers la platine et le tirer vers la boîte de distribution (bornier) déjà installée.

13 (sans illustration)

Sélectionner les crochets de serrage. Les crochets longs "f" sont utilisés pour les cadres à grands côtés. Les crochets courts "e" sont toujours utilisés pour des cadres de la taille

maximum d'un KR 611-4/4-...

14 Définir la position de serrage des crochets sur la platine. Pour ce faire, tenir également compte du sens dans lequel la prochaine arête d'appui doit être atteinte.

15 (sans illustration)

Avec un outil (couteau / tournevis), percer le film d'étanchéité au niveau des points d'ancrage.

16 Placer les crochets de serrage par l'arrière et les fixer avec des vis "d".

17 (sans illustration)

Le montage de MR 611-..., ISM 611-..., LM 611-X/1-... etc. se fait toujours du haut vers le bas pour que le film d'étanchéité se trouve sous le support du module du dessous.

18 Placer la platine dans un cadre de telle manière que le film d'étanchéité collé se trouve sur le bord supérieur et qu'il soit sur l'arête d'appui au niveau des trous de guidage (Cf. point "m").

19 Faire glisser le crochet de serrage derrière l'arête d'appui et serrer légèrement avec la vis en tôle.

20 (sans illustration)

Brancher correctement au secteur 230 V AC.

Service

Danger



L'installation, le montage et l'entretien d'appareils électriques ne doivent être réalisés que par un spécialiste en électricité. Le fait de ne pas respecter cette consigne expose à un risque de blessures graves ou à un danger de mort par décharges électriques.

Câble de raccordement défectueux

Si le câble de raccordement souple est défectueux, il faut envoyer la lampe à l'usine pour sa réparation.

Remplacer la lampe

21 Retirer du cadre combiné la lampe avec la clé fournie (Cf. illustration 10).

22 Soulever le dos de la lampe avec un petit tournevis et retirer le dos.

23 (sans illustration)

Retirer la lampe du socle de branchement et la remplacer.

24 Raccrocher le dos de la lampe et l'encliqueter en forçant un peu.

25 Placer la lampe. Accrocher la lampe sur le dessous de la platine et la faire basculer vers le haut.

26 Verrouillage de la lampe : "n", déverrouillage : "o".

Montaggio

Impiego

Il modulo lampada oblunga LM 611-X/1-... con l'apparecchio elettronico collegato in serie integrato, può essere montato in tutti gli alloggiamenti Vario di lunghezza corrispondente. Ad ogni LM 611-X/1-... è allegata una chiave d'asserimento per l'inserimento ed il prelievo della lampada.

L'LM 611-X/1-... a doppio isolamento è provvisto d'un cavo di connessione di 2,5 m.

Per il collegamento è necessario che sul luogo vi sia una scatola di distribuzione ad una distanza massima di 2 m. Per l'allacciamento nel porter montato su colonnina esterna KSF 611-... è a disposizione l'accessorio scatola di distribuzione ZVD/KSF 611-..., per il porter montato su colonnina a muro KSA 611-... è a disposizione l'accessorio manicotto di giunzione ZVM/ KSA 611-... .

Non è né ammesso il montaggio in alloggiamenti e soffitti termoisolanti e simili, né la copertura con materiali termoisolanti.

Pericolo



Gli interventi di installazione, montaggio e assistenza agli apparecchi elettrici devono essere eseguiti esclusivamente da elettricisti specializzati. In caso di mancato rispetto di questa avvertenza sussiste il pericolo di gravi danni per la salute o di morte per folgorazione elettrica.

Nota



Prestare attenzione alle caratteristiche delle lampade fluorescenti con riguardo alle proprietà di accensione e di temperatura.

- Cicli di accensione brevi possono ridurre la durata delle lampade fluo-

rescenti.

- In caso di basse temperature ambiente le lampade fluorescenti possono, per via del loro principio di funzionamento, presentare scolorimenti rossastri che però spariscono dopo un breve tempo di accensione.
- La luminosità raggiunta è dipendente dalla temperatura.

1 Rimuovere la lampada:

Spostare i dispositivi di bloccaggio "a" verso sinistra, inclinare la lampada e rimuoverla dalla piastra di supporto.

2 Componenti dell'LM 611-X/1-...

L'LM 611-X/1-... è sempre composto da:

b Lampada con cavo di connessione

c Piastra di supporto

d Viti per lamiera (4x)

e Cunei di bloccaggio corti (4x)

f Cunei di bloccaggio lunghi (4x)

g Dischi ad U (4x)

h Viti per legno (4x)

i Tasselli (4x)

j Chiave di sistema

Montaggio a parete dell'LM 611-X/1-...

L'allacciamento alla rete da 230 V AC può essere effettuato solo mediante il cavo di connessione installato su un lato o tramite un cavo di connessione dello stesso tipo (H05RN-F 2x0,75mm²). Per fare in modo che il corpo illuminante possa essere sostituito anche quando è collegato, si dovrebbe tenere una piccola spira del cavo di connessione dietro alla piastra di supporto. Per collocare questa spira, bisogna prevedere uno spazio sufficiente ad es. tramite una scatola di distribuzione di 70 Ø. L'impianto Vario è installato e la cornice KR 611-... è montata.

3 *Perforare la lamina sui fori di fissaggio "k" sulla piastra di supporto.*

4 (senza figura)

Inserire la piastra di supporto nella cornice montata, segnare i fori di fissaggio ed effettuare le forature.

5 (senza figura)

Introdurre il cavo di connessione

(H 05RN-F 2x0,75 mm²) attraverso la piastra di supporto e tirare verso l'interno della scatola di distribuzione (vano di bloccaggio IP 54) in loco tramite la cravatta.

6 (senza figura)

Il montaggio dei moduli MR 611-..., ISM 611-..., LM 611-X/1-... ecc., avviene sempre dal basso verso l'alto, per far sì che la lamina di guarnizione rimanga, a mo' di tegola, al di sotto del supporto modulo del modulo sovrastante.

7 *Inserire la piastra di supporto nel KR 611-... e montare alla parete (la lamina di guarnizione deve sempre restare sopra). Bisogna sempre prestare attenzione che le forature di guida "m" della piastra di supporto e dell'angolo d'appoggio corrispondano.*

8 (senza figura)

Sistemare il cavo di riserva di circa 30 cm dietro alla piastra di supporto.

9 *Inserire la lampada: Agganciare la lampada al lato inferiore della piastra di supporto ed innestarla ribaltandola verso l'alto.*

10 *Bloccare la lampada con "n", sbloccarla con "o".*

11 (senza figura)

Collegare l'LM 611-X/1-... alla scatola di distribuzione connessa alla rete a 230 V AC. Eliminare la trazione sul cavo di connessione facendolo passare nelle rispettive bridle di riposo nella scatola di distribuzione, ed effettuare il collegamento alla rete a regola d'arte.

Montaggio dell'LM 611-X/1-... nell'alloggiamento Vario da incasso/da parete o montato su colonnina

L'allacciamento alla rete da 230 V AC può essere effettuato solo mediante il cavo di connessione installato su un lato o tramite un cavo di connessione dello stesso tipo (H05RN-F 2x0,75mm²). Per fare in modo che il corpo illuminante possa essere sostituito anche quando è collegato, si dovrebbe tenere una piccola spira del cavo di connessione dietro alla piastra di supporto. La GU 611-... dispone di spazio suffi-

Montage

ciente a tale scopo. Per il montaggio dell'LM 611-X/1... nell'alloggiamento Vario da incasso/da parete o montato su colonnina sono necessari i cunei di bloccaggio "e"/"f" allegati per montare la piastra di supporto.

12 (senza figura)

Introdurre il cavo di connessione (H 05RN-F 2x0,75 mm²) attraverso la piastra di supporto e tirare verso l'interno della scatola di distribuzione (vano di bloccaggio) in loco tramite il tirante.

13 (senza figura)

Selezionare i cunei di bloccaggio. I cunei di bloccaggio lunghi "f" sono necessari nei telai con grandi lunghezze d'ali. I cunei di bloccaggio corti "e" invece, servono invece sempre per telai fino alla grandezza d'un KR 611-4/4-... .

14 *Determinare la posizione di fissaggio dei cunei di bloccaggio sulla piastra di supporto. In quell'occasione bisogna considerare in quale direzione si trova il prossimo angolo di appoggio.*

15 (senza figura)

Perforare con un utensile nei punti di montaggio la lamina di guarnizione incollata (coltello/ cacciavite).

16 *Applicare i cunei di fissaggio dal lato posteriore e fissare con le viti per lamiera "d".*

17 (senza figura)

Il montaggio dei moduli MR 611-..., ISM 611-..., LM 611-X/1... ecc., avviene sempre dal basso verso l'alto, per far sì che la lamina di guarnizione rimanga, a mo' di tegola, al di sotto del supporto modulo del modulo sovrastante.

18 *Inserire la piastra di supporto nel telaio in modo tale, che la lamina di guarnizione resti sul bordo superiore, e disporla in corrispondenza delle forature di guida sull'angolo d'appoggio. (vedi punto "m")*

19 *Spingere il cuneo di bloccaggio dietro l'angolo di supporto e fissare con cautela con la vite per lamiera.*

20 (senza figura)

Effettuare il collegamento alla rete da 230 V AC a regola d'arte.

Servizio

Pericolo



Gli interventi di installazione, montaggio e assistenza agli apparecchi elettrici devono essere eseguiti esclusivamente da elettricisti specializzati. In caso di mancato rispetto di questa avvertenza sussiste il pericolo di gravi danni per la salute o di morte per folgorazione elettrica.

Linea di collegamento guasta

Se la linea di collegamento flessibile è guasta, occorre inviare la lampada in fabbrica per la riparazione.

Sostituire il corpo illuminante

21 *Rimuovere la lampada dal telaio tramite la chiave di sistema (vedi figura 10).*

22 *Sollevare il pannello posteriore della lampada mediante un piccolo cacciavite e rimuoverlo.*

23 (senza figura)

Estrarre il corpo illuminante dalla base e sostituirlo.

24 *Riagganciare il pannello posteriore ed innestarlo esercitando una leggera pressione.*

25 *Inserire la lampada: Agganciare la lampada al lato inferiore della piastra di supporto ed innestarla ribaltandola verso l'alto.*

26 *Bloccare la lampada con "n", sbloccarla con "o".*

Toeassing

De lange lamp-module LM 611-X/1... met ingebouwde elektronische voorschakeling kan in alle, qua lengte passende Vario-behuizingen worden gemonteerd. Bij elke LM 611-X/1... wordt een vergrendelingsleutel meegeleverd waarmee de lamp kan worden ingezet of ontnomen.

De LM 611-X/1... is uitgerust met een geïsoleerde aansluitleiding met een lengte van 2,5 meter. Voor de aansluiting moet er binnen een afstand van max. 2 meter een verdeeldoos aanwezig zijn.

Voor de aansluiting in de communicatie-zuil vrijstaand KSF 611... staat het accessoire verdeeldoos ZVD/KSF 611... ter beschikking en voor de communicatie-zuil opbouw KSA 611... het accessoire verbindingsmof ZVM/KSA 611-...

Het geheel mag niet in warmtegeïsoleerde behuizingen, plafonds enz. worden ingebouwd en het mag niet worden afgedekt met warmteïsoleerend materiaal.

Gevaar



Inbouw, montage en onderhoudswerkzaamheden aan elektrische apparaten mogen uitsluitend door een elektrovakman worden uitgevoerd. Bij het niet opletten bestaat het gevaar tot zware schade aan de gezondheid of levensgevaar door elektrische schokken.

Opmerking



Houd rekening met de eigenschappen van TL-lampen voor wat betreft het inschakelen en de temperatuur.

- Korte inschakelcyclussen kunnen de levensduur van de TL-lampen verkorten.
- Vanwege het principe van de

TL-lampen kunnen er bij het inschakelen bij lage een omgevingstemperatuur rode verkleuringen in de TL-lampen optreden. Deze verdwijnen echter nadat de lamp korte tijd heeft gebrand.

• De bereikbare helderheid hangt af van de temperatuur.

1 Lamp afnemen:

Vergrendelingen "a" naar links schuiven, de lamp wegkanten en van de dragerplaat afnemen.

2 Bestanddelen van de

LM 611-X/1-...

De LM 611-X/1-... bestaat altijd uit:

b een lamp met aansluitleiding

c een bevestigingsplaat

d metalen schroeven 4x

e spanklauwen kort 4x

f spanklauwen lang 4x

g U-vormige schijven 4x

h hout Schroeven 4x

i pluggen 4x

j een systeem-sleutel

LM 611-X/1-...

Montage op de muur

De aansluiting op het 230 V AC elektriciteitsnet mag uitsluitend worden uitgevoerd via de eenzijdig geïnstalleerde aansluitleiding resp. met de aansluitleiding van hetzelfde type (H05RN-F 2x0,75mm²). Om ervoor te zorgen dat de lamp ook in aangesloten toestand kan worden vervangen, moet er een kleine lus van de aansluitleiding achter de bevestigingsplaat worden ondergebracht. Om deze aan te brengen dient men voor voldoende opbergruimte te zorgen bijv. door een verdeeldoos 70 Ø aan te brengen.

De Vario-installatie is ingebouwd en het combiframe KR 611-... is gemonteerd.

3 Op de bevestigingsplaat door de folie over de bevestigingsgaten "k" heen stoten.

4 (niet afgebeeld)

De bevestigingsplaat in het gemonteerde combiframe leggen, bevestigingsgaten aftekenen en boren.

5 (Niet afgebeeld)

Aansluitleiding (H 05RN-F 2x0,75 mm²) door de bevestigingsplaat halen en met trekband naar binnen in de aanwezige verdeeldoos (klemruimte IP 54) trekken.

6 (niet afgebeeld)

De montage van MR 611-...,

ISM 611-..., LM 611-X/1-... enz.

gebeurt altijd van beneden naar boven toe zodat de opgeplakte afdichtingsfolie als een dakpan onder de moduledrager van de daarboven liggende ligt.

7 De bevestigingsplaat in de KR 611-... leggen en op de muur monteren (de opgeplakte afdichtingsfolie moet altijd boven zijn).

Daarbij dient men er op te letten dat de geleidingsopeningen „m” van de bevestigingsplaat en de oplegkant met elkaar overeenstemmen.

8 (niet afgebeeld)

Leidingreserve ong. 30 cm achter de bevestigingsplaat onderbrengen.

9 Lamp aanbrengen: lamp aan de onderzijde van de bevestigingsplaat vasthangen en naar boven toe dichtklappen.

10 Lamp vergrendelen "n", ontgrendelen "o".

11 (niet afgebeeld)

LM 611-X/1-... in de verdeeldoos op het net 230 V AC aansluiten.

Voorzie de aansluitleiding in de verdelerdoos van een trekontlasting en breng op vakkundige wijze de aansluiting op het net tot stand.

LM 611-X/1-... Montage in de Vario-behuizing inbouw/opbouw of vrijstaande behuizing

De aansluiting op het 230 V AC elektriciteitsnet mag uitsluitend worden uitgevoerd via de eenzijdig geïnstalleerde aansluitleiding resp. met de aansluitleiding van hetzelfde type (H 05RN-F 2x0,75 mm²). Om ervoor te zorgen dat de lamp ook in aangesloten toestand kan worden vervangen, moet er een kleine lus van de aansluitleiding achter de bevestigingsplaat worden ondergebracht. De GU 611-... biedt daarvoor voldoende ruimte. Voor de montage van de LM 611-X/ 1-... in Vario-

behuizingen inbouw/opbouw of vrijstaand heeft men de meegeleverde spanklauwen "e"/"f" voor de montage van de bevestigingsplaat nodig.

12 (niet afgebeeld)

Aansluitleiding (H 05RN-F

2x0,75 mm²) door de bevestigingsplaat halen en met trekband naar binnen in de aanwezige verdeeldoos (klemruimte) trekken.

13 (niet afgebeeld)

Spanklauwen kiezen. De lange spanklauwen "f" zijn nodig bij frames met een grote beenlengte.

De korte spanklauwen "e" daarentegen altijd voor frames met een grootte tot KR 611-4/4-... .

14 Klempositie van de spanklauwen op de bevestigingsplaat vastleggen. Tevens moet u er rekening mee houden in welke richting de volgende oplegkant bereikbaar is.

15 (niet afgebeeld)

Met een stuk gereedschap (mes/schroevendraaier) de opgeplakte afdichtingsfolie op de inzetpunten doorstoten.

16 De spanklauwen vanaf de achterzijde inzetten en met de metalen schroeven "d" fixeren.

17 (niet afgebeeld)

De montage van MR 611-..., ISM 611-..., LM 611-X/1-... enz. gebeurt altijd van beneden naar boven toe zodat de opgeplakte afdichtingsfolie als een dakpan onder de moduledrager van de daarboven liggende ligt.

18 Bevestigingsplaat zodanig in het frame leggen dat de opgeplakte afdichtingsfolie zich bij de bovenste rand bevindt en met de geleidingsopeningen afstellen op de oplegkant. (Zie punt "m")

19 De spanklauw achter de oplegkant schuiven en met de metalen schroef met enig gevoel spannen.

20 (niet afgebeeld)

Netaansluiting 230 V AC op vakkundige wijze tot stand brengen.

Installation

Service

Gevaar



Inbouw, montage en onderhoudswerkzaamheden aan elektrische apparaten mogen uitsluitend door een elektro-vakman worden uitgevoerd. Bij het niet opletten bestaat het gevaar to zware schade aan de gezondheid of levensgevaar door elektrische schokken.

Beschadigde aansluitkabel

Bij beschadigde flexibele aansluitkabel moet de lamp ter reparatie naar de fabriek worden verstuurd.

Lamp vervangen

21 *Lamp met de systeem-sleutel uit het combiframe nemen (zie afbeelding 10).*

22 *Achterkant van de lamp met een kleine schroevendraaier er uitlichten en achterwand wegnemen.*

23 (niet afgebeeld) *Lamp van de insteekfitting lostrekken en vervangen.*

24 *Achterkant van de lamp vasthangen en met enige druk vastklikken.*

25 *Lamp aanbrengen: lamp aan de onderzijde van de bevestigingsplaat vasthangen en naar boven toe dichtklappen.*

26 *Lamp vergrendelen "n", ontgrendelen "o".*

Anvendelse

Langlampemodul LM 611-X/1... med integreret elektronisk koblings-enhed kan monteres i alle Vario-kabinetter passende til længden. Til alle LM 611-X/1... medleveres en særlig systemnøgle til montering og afmontering af lampen. Det beskyttelsesisolerede LM 611-X/1... er forsynet med en ca. 2,5 m lang tilslutningsledning. Med henblik på tilslutningen bør der på opsætningsstedet inden for en afstand af maks. 2 m være monteret en tilslutningsdåse. For tilslutning i fritstående kommunikationssøjle KSF 611... leveres tilbehør fordeleddåse ZVD/ KSF 611... og til kommunikationssøjle AP KSA 611... leveres tilbehør samlemuffe ZVM/KSA 611...
Montering i varmeisolerede kabinetter, loftflader osv. og afdækning med varme-isolerende materialer er ikke tilladt.

Fare



Indbygning og montering af samt servicearbejde på elektrisk materiel må kun foretages af en aut. elinstallatør. Overholdes disse regler ikke, er der risiko for alvorlige sundhedsmæssige skader eller livsfare som følge af elektriske stød.

OBS!



Opmærksomheden henledes på lysstofrørs særlige karakteristika med hensyn til indkoblings- og temperaturegenskaber.

- Korte indkoblingscykluser kan reducere lysstofrørens levetid.
- Som følge af lysstofrørens konstruktionsprincip kan der ved indkobling ved lave omgivelsestemperaturer optræde rødlig misfarvning af lysstofrørene, som dog forsvinder igen efter kort brændetid.

- Det opnåelige lysudbytte er temperaturafhængigt.

1 Afmontering af lampe

Rigler "a" skubbes mod venstre, lampen vippes af og tages af holdepladen.

2 Bestanddele til LM 611-X/1...

LM 611-X/1... består altid af:

- b** *Lampe med tilslutningsledning*
- c** *Holdeplade*
- d** *Pladeskruer 4x*
- e** *Spændekløer, korte, 4x*
- f** *Spændekløer, lange, 4x*
- g** *Underlagsskiver 4x*
- h** *Træskruer 4x*
- i** *Dybler 4x*
- j** *Systemnøgle*

LM 611-X/1... montage på væg

Tilslutning til 230 V AC netforsyningen må kun foretages ved hjælp af den allerede installerede tilslutningsledning eller ved hjælp af en tilsvarende tilslutningsledning. For at belysningselementet også kan udskiftes i monteret stand, bør der være placeret lidt ekstra tilslutningsledning i form af en sløjfe bag ved holdepladen. For at der kan være tilstrækkeligt med plads til denne sløjfe, monteres f.eks. en tilslutningsdåse. Vario-anlægget er indbygget og afdækningsramme KR 611... monteret.

3 *På holdepladen perforeres folien oven over monteringshullerne "k".*

4 *Ikke vist. Holdepladen anbringes i den monterede afdækningsramme, monteringshullerne opmærkes og bores.*

5 (ikke vist)

Tilslutningsledning føres gennem holdepladen og trækkes med træketråd ind til den eksisterende tilslutningsdåse IP 54.

6 (ikke vist)

Montage af MR 611..., ISM 611..., LM 611-X/1... osv. foretages altid fra neden og op, således at den påklæbte tætningsfolie efter tagsensprincippet kommer til at ligge under modulholderen til modulet ovenover.

7 Holdepladen lægges ind i KR 611-... og monteres på væggen (den påklæbte tætningsfolie skal altid være øverst). Man skal her specielt være opmærksom på, at styrehuller "m" på holdeplade og anlægskant passer sammen.

8 (ikke vist)

Der skal være plads til ca. 30 cm ekstra ledning bag ved holdepladen.

9 Lampen sættes på plads: Lampen hægtes på langs undersiden af holdepladen og klappes opad og på plads.

10 Lampen låses "n", frigøres "o".

11 (ikke vist)

Tilslut LM 611-... til 230 V AC i fordelerdåsen. Tilslutningskabel aflastes i fordelerdåsen og nettilslutningen monteres fagligt korrekt.

LM 611-X/1- ... montage i Variokabinet UP/AP eller fritstående kabinet.

Tilslutning til 230 V AC netforsyningen må kun foretages ved hjælp af den allerede installerede tilslutningsledning eller ved hjælp af en tilsvarende tilslutningsledning.

For at belysningsselementet også kan udskiftes i monteret stand, bør der være placeret lidt ekstra tilslutningsledning i form af en sløjfe bag ved holdepladen. I GU 611-... er der tilstrækkeligt med plads til dette. Ved montage af LM 611-X/1-... i Variokabinet UP/AP eller fritstående benyttes de medfølgende spændekløer "e"/"f" til montering af holdepladen.

12 (ikke vist)

Tilslutningsledning (H 05RN-F 2x0,75 mm²) føres gennem holdepladen og trækkes med trække tråd ind til den eksisterende tilslutningsdåse.

13 (ikke vist)

Spændekløer vælges. De lange spændekløer "f" bruges til rammer med stor sidelængde. De korte spændekløer "e" bruges derimod altid til rammer med størrelse indtil KR 611-4/4-...

14 Spændekløernes klemposition på holdepladen bestemmes. Man skal her være opmærksom på, i hvilken retning den nærmeste anlægskant

kan nås.

15 (ikke vist)

Med et værktøj (kniv/skruetrækker) perforeres den påklæbte tætningsfolie ved isætningspunkterne.

16 Spændekløerne sættes i fra bagsiden og fikseres med pladeskruerne "d".

17 (ikke vist)

Montage af MR 611-..., ISM 611-..., LM 611-X/1-... osv. foretages altid fra neden og op, således at den påklæbte tætningsfolie efter tagsensprincippet kommer til at ligge under modulholderen til modulet ovenover.

18 Holdepladen lægges ind i rammen, således at den påklæbte tætningsfolie er placeret langs den øverste kant; holdepladen orienteres efter styrehullerne langs anlægskanten (jf. "m" i fig. 7).

19 Spændekloen skydes om bag anlægskanten og spændes forsigtigt til med pladeskruen.

20 (ikke vist)

Tilslutning til 230 V AC forsyningsnettet skal foretages korrekt.

Service

Fare



Indbygning og montering af samt servicearbejde på elektrisk materiel må kun foretages af en aut. elinstallatør. Overholdes disse regler ikke, er der risiko for alvorlige sundhedsmæssige skader eller livsfare som følge af elektriske stød.

Ved beskadiget tilslutningsledning

Ved skade på tilslutningsledningen skal armaturet indleveres til reparation på fabrikken.

Udskiftning af belysnings-element

21 Lampe tages ud af afdækningsrammen med systemnøglen (jf. fig. 10).

22 Lampebagpladen vippes fri med en lille skrue trækker og bagpladen tages af.

23 (ikke vist)

Belysningsselementet trækkes af stiksoklen og udskiftes.

24 Lampebagpladen hægtes på og klikkes på plads ved at trykke på den.

25 Lampen sættes på plads: Lampen hægtes på langs undersiden af holdepladen og klappes opad og på plads (jf. fig. 9).

26 Lampen låses "n", frigøres "o"

Montering

Användning

Långljusmodulen LM 611-X/1... med integrerat elektroniskt förkopplingsdon kan monteras i alla Vario-höjlen med motsvarande längd. Varje LM 611-X/1... levereras med en låsnyckel för att sätta i och ta ur lampan. Den skyddsisolerade LM 611-X/1... är utrustad med en anslutningsledning 2.5 m lång. För anslutningen bör en byggsidigt tillhandahållen fördelardosa finnas inom max. 2 m avstånd. För anslutning i fristående kommunikationspelare KSF 611-... finns tillbehöret fördelardosa ZVD/KSF 611-..., för kommunikationspelare AP KSA 611-... finns tillbehöret förbindelsemuff ZVM/KSA 611-... till föfogande. Montering i värmeisolerade höjlen, innertak o.s.v. liksom övertäckning med värmeisolerande material är ej tillåten.

Fara



Installation, montering och servicearbeten på elektriska apparater får utföras endast av behörig eltekniker. När detta inte beaktas uppstår risk för att allvarligt skada hälsan eller livsfara genom elektriska stötar.

Anmärkning



Beakta lysrörens karakteristik beträffande temperaturområde och tändningsförhållande.

- Frekvent tändning och släckning kan förkorta lysrörens livslängd.
- Vid låga omgivningstemperaturer kan lysrören i tändningskedet av funktionsmässiga skäl uppvisa ett rödaktigt missfärgat sken som dock försvinner efter en kort brinntid.
- Den uppnåeliga ljusstyrkan är temperaturavhängig.

1 Ta ur lampan:

Skjut förreglingarna "a" till vänster, tippa lampan och ta loss den från bärplattan.

2 Beståndsdelar LM 611-X/1-...

LM 611-X/1-... består alltid av:

- b** Lampa med anslutningsledning
- c** Bärplatta
- d** Plåtskruvar 4x
- e** Spännklor korta 4x
- f** Spännklor långa 4x
- g** U-brickor 4x
- h** Träskruvar 4x
- i** Plugg 4x
- j** Systemnyckel

LM 611-X/1-... montering på väggen

Anslutningen till 230 V AC nätet får endast utföras via den ensidigt installerade anslutningsledningen resp. typidentisk anslutningsledning (H05RN-F 2x0.75 mm²). För att belysningsarmaturen ska kunna tas ur monteringsramen även i anslutet tillstånd bör en liten slinga av anslutningsledningen läggas bakom bärplattan. För att denna ska få plats måste tillräckligt med utrymme skapas med t.ex. en fördelardosa \varnothing 70. Varioanläggningen är installerad och kombiramen KR 611-... monterad.

3 *Stick igenom folien på bärplattan över fästhålen "k".*

4 (utan bild)

Lägg i bärplattan i den monterade kombiramen. Markera fästhålen och borra.

5 (utan bild)

För anslutningsledningen (H 05RN-F 2x0.75 mm²) genom bärplattan och dra den med dragband inåt i den byggsidigt tillhandahållna fördelardosan (klämutrymme IP 54).

6 (utan bild)

Monteringen av MR 611-..., ISM 611-..., LM 611-X/1-... o.s.v. sker alltid nedifrån och upp så att den påklistrade tätningsfolien ligger under modulbäraren på den överliggande på ett taktegelliknande sätt.

7 *Lägg i bärplattan i KR 611-... och montera på väggen (den påklistrade tätningsfolien måste alltid vara uppåt). Därvid måste överensstäm-*

melsen av styrborrnigarna "m" på bärplatta och uppläggskant beaktas.

8 (utan bild)

Förvara ledningsreserven ca. 30 cm bakom bärplattan.

9 *Sätta i lampan: Häng i lampan på undersidan på bärplattan och fäll ihop uppåt.*

10 *Lås lampan "n", lås upp "o".*

11 (utan bild)

Anslut LM 611-X/1-... till nätet 230 V AC i fördelardosan.

Installera anslutningskabeln dragavlastad i grendosan och koppla in den till nätet på föreskrivet sätt.

LM 611-X/1-... Montering i Vario-hölje UP/AP eller fristående hölje

Anslutningen till 230 V AC nätet får endast utföras via den ensidigt installerade anslutningsledningen resp. typidentisk anslutningsledning (H 05RN-F 2x0.75 mm²).

För att belysningsarmaturen ska kunna bytas även i anslutet tillstånd bör en liten slinga av anslutningsledningen läggas bakom bärplattan. GU 611-... har tillräckligt med utrymme för detta.

För montering av LM 611-X/1-... i Variohölje UP/AP eller fristående behövs de bifogade spännklorna "e" / "f" för monteringen av bärplattan.

12 (utan bild)

För anslutningsledningen (H 05RN-F 2x0.75 mm²) genom bärplattan och dra den med dragband inåt i den byggsidigt tillhandahållna fördelardosan (klämutrymme).

13 (utan bild)

Välj spännklor. De långa spännklorna "f" används vid ramar med lång skänkelängd. De korta spännklorna "e" används däremot alltid för ramar upp till storlek KR 611-4/4-...

14 *Bestäm spännklornas klämposition på bärplattan. Därvid måste beaktas i vilken riktning nästa uppläggskant kan nås.*

15 (utan bild)

Stick igenom den påklistrade tätningsfolien vid insatspunkterna med ett verktyg (kniv/skrummejsel).

16 Sätt i spännklorna från baksidan och fixera med plåtskruvarna "d".

17 (utan bild)

Monteringen av MR 611-..., SM 611-..., LM 611-X/1-... o.s.v. sker alltid nedifrån och upp så att den påklitrade folien ligger under modulbäraren på den överliggande på ett taktegelliknande sätt.

18 Lägg i bärplattan i ramen så att den påklitrade tätningsfolien är vid den övre randen och rikta sedan upp vid styringsbormingarna på upp-läggskanten. (se punkt "m")

19 Skjut spännklon bakom upp-läggskanten och spänn försiktigt med plåtskruven.

20 (utan bild)

Upprätta nätanslutning 230 V AC på ett fackmässigt sätt.

Byta belysningsarmatur

21 Ta ur lampan ur kombiramen med systemnyckeln (se bild 10)

22 Öppna lampans bakre vägg med en liten skruvmejsel och ta bort den bakre väggen.

23 (utan bild)

Dra ur belysningsarmaturen ur sticksockeln och byt ut.

24 Häng i lampans bakre vägg och snäpp fast med lätt tryck.

25 Sätta i lampan: Häng i lampan på undersidan på bärplattan och fäll ihop uppåt.

26 Lås lampan "n", lås upp "o".

Service

Fara



Installation, montering och servicearbeten på elektriska apparater får utföras endast av behörig eltekniker. När detta inte beaktas uppstår risk för att allvarligt skada hälsan eller livsfara genom elektriska stötar.

Skadad anslutningsledning

När den flexibla anslutningsledningen är skadad, måste lampan skickas in till fabriken för reparation.

SSS SIEDLE

S. Siedle & Söhne

Postfach 1155
D-78113 Furtwangen
Bregstraße 1
D-78120 Furtwangen

Telefon +49 7723 63-0
Telefax +49 7723 63-300
www.siedle.de
info@siedle.de

© 1998/11.07
Printed in Germany
Best. Nr. 0-1101/119458

