

Video-Bus-Sender

VBS 650-0

Video bus transmitter

VBS 650-0

Emetteur bus vidéo

VBS 650-0

Trasmittitore bus video

VBS 650-0

Video-bus-zender

VBS 650-0

Video-bus-sender

VBS 650-0

Videosändare

VBS 650-0

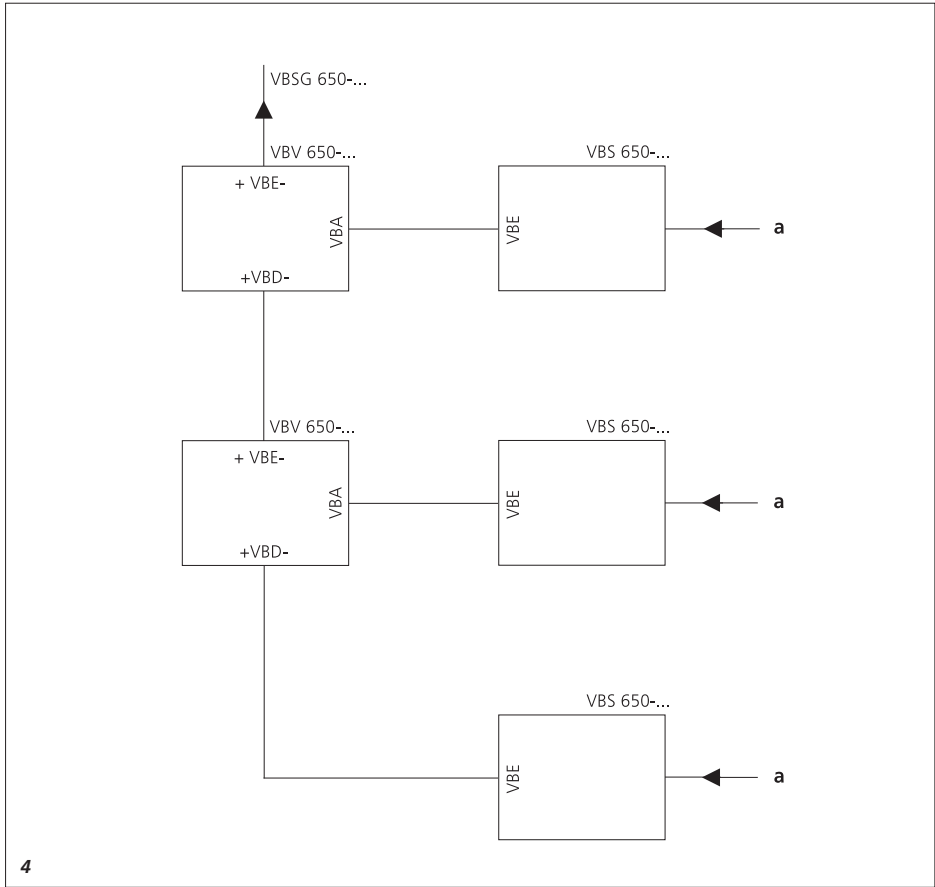
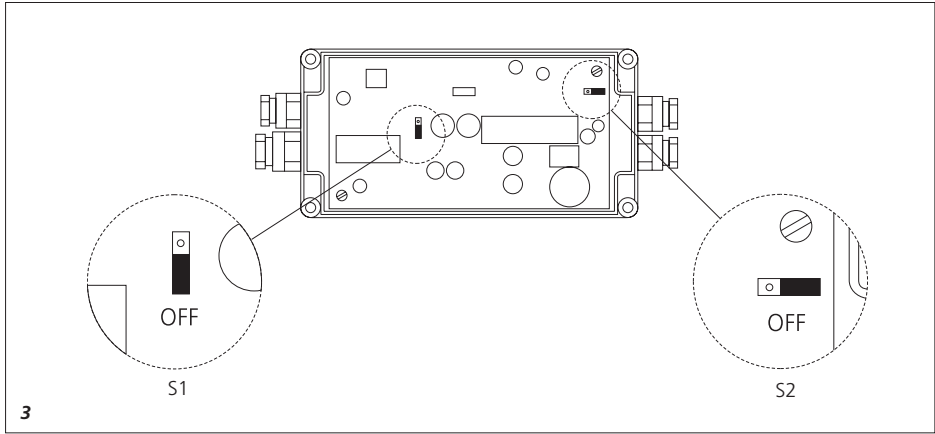

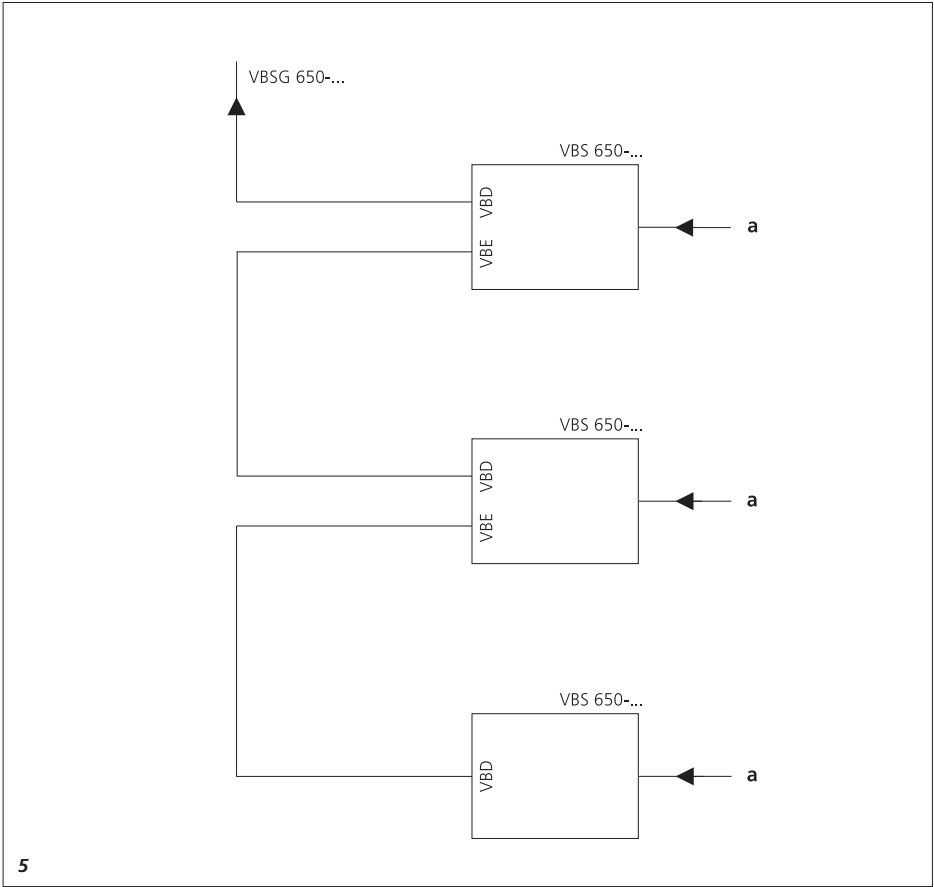

Montage

Anwendung

Video-Bus-Sender VBS 650-... im AP-Gehäuse mit Kabelverschraubung zum Anschluss der Videokamera an den Video-2-Draht-Bus. Die Kamera wird über ein Koaxkabel, und 9 Steuerleitungen an den Video-Bus-Sender angeschlossen. Busseitig ausgestattet mit Klemmen (b/c) für Heizung und Kamerabeleuchtung sowie Eingang "VBE" und Durchgang "VBD".

Über den Video-2-Draht-Bus wird außer dem Videosignal auch die horizontale- und vertikale Steuerung der Kamera vorgenommen. Der Video-Bus-Sender ist für Schwarz/Weiß- und Farb-Videoübertragung geeignet.

Der Video-Bus-Sender kann in freistehende Kommunikations-Stelen KSF direkt eingelegt werden. In Verbindung mit allen übrigen Türlautsprechern mit Kamera muss der Video-Bus-Sender im Haus, innerhalb von 10 m, separat z. B. AP montiert werden.

Die Adern des Eingangs "VBE" sowie des Durchschleifausgangs "VBD" sind vertauschbar.

Installation

Bei Einsatz mehrerer Video-Bus-Sender VBS kann von VBS zu VBS geschleift, oder diese über Video-Bus-Verteiler VBV mittels Stichleitung angeschlossen werden.

Achtung

Beim Durchschleifen von VBS zu VBS zählen jeweils die Hin- und Rückleitung zur Leitungslänge. Entfernung zwischen dem VBS und der angeschlossenen Kamera beträgt **max. 10 m**.

Montage

1 (ohne Abbildung)
Video-Bus-Sender öffnen und an entsprechender Stelle (innerhalb von 10 m) befestigen.

2 (ohne Abbildung)
Kabel und Videokabel durch die Kabelverschraubung einführen, Verschraubungen festziehen und nach

Schaltplan anschließen.

Anschluss des Videokabels mittels abnehmbarer Steckklemme.

Wichtig!

Dieses Gerät ist mit vorinstallierbaren Klemmen ausgerüstet. Im Bedarfsfall kann das Gehäuse geöffnet und die Anschlussklemmen samt angeschlossener Installation abgezogen werden.

3 Schiebeschalter im VBS 650-...

- S1** Für Dauerbetrieb
OFF Der VBS wird über den Türlautsprecher eingeschaltet (Auslieferungszustand).
ON Der VBS ist bei angelegter Spannung immer eingeschaltet.
- S2** Zur Kompensation der Leitungslänge
OFF Leitungslänge zwischen VBS und VBE (Video-Bus-Empfänger) < 100 m (Auslieferungszustand)
ON Leitungslänge zwischen VBS und VBE > 100 m

4 Steigleitungsaufbau über

- VBV 650-...
 a) Vom Kamera-Türlautsprecher
5 Durchschleifen der VBS 650-...
 Die Schleifen gehen in die max. Leitungslänge (150 m) mit ein.
 a) Vom Kamera-Türlautsprecher

Anschlussbelegung busseitig

- b/c** 12 V/AC
VBE Video-Bus-Eingang
VBD Video-Bus-Durchgang
kameraseitig

- H/V** Kamerasteuerung horizontal/vertikal
-K/+K Kameraversorgung 20-30V/DC
-,VC Anschluss Türlautsprecher
b Gemeinsamer Bezugspunkt für:
Hz Heizung
Lc Licht
L/S Koaxkabel
 (L = Leiter, S = Schirm)

Technische Daten

- Betriebsspannung 25-30 V/DC
- Max. Entfernung zwischen VBS und Kamera 10 m
- Ein- und Ausgang sind kurzschlussfest
- Adern am Ein- bzw. Durchgang vertauschbar
- Temperaturbereich -10 bis +40° C
- Schutzart IP 54
- Abmessungen 202 x 81 x 57 mm

Mounting

Application

Video bus transmitter VBS 650-... in a surface-mount housing with gable cable gland for connection of the video camera to the video 2-wire bus. The camera is connected by means of a coaxial cable and 9 control lines to the video bus transmitter. It is fitted on the bus side with terminals (b/c) for heating and camera lighting, as well as an input "VBE" and loop-through output "VBD".

As well as transmission of the video signal, horizontal and vertical control of the camera also take place via the video 2-wire bus.

The video bus transmitter is suitable for monochrome and colour video transmission.

The video bus transmitter can be laid directly in free-standing communication pedestals KSF

In conjunction with all other door loudspeakers with camera, the video bus transmitter must be mounted separately inside the building within a range of 10 metres, for example in a surface-mount housing.

The cores of the input "VBE" and the loop-through output "VBD" are interchangeable.

Installation

When using several video bus transmitters VBS, it is possible to loop from VBS to VBS, or to connect these via video bus distributor VBV by means of a spur line.

Note

When looping through from VBS to VBS, the forward and return lines both count towards the overall conductor length. The maximum distance between the VBS and the connected camera is **10 m**.

Mounting

1 (no illustration)

Open the video bus transmitter and fasten in the relevant position (within a range of 10 m).

2 (no illustration)

Thread the cable and video cable

through the gable cable gland, tighten the screw unions and connect in accordance with the wiring diagram.

The video cable is connected by means of a detachable plug-in type terminal.

Important!

This device is fitted with pre-installable terminals. If required, the housing can be opened and the terminals can be pulled off together with the connected installation.

3 sliding switches in the VBS 650-...

S1 For continuous operation
OFF The VBS is switched on via the door loudspeaker (as delivered).

ON The VBS is always switched on when connected to the mains.

S2 To compensate for the conductor length
OFF Conductor length between VBS and VBE (video bus receiver) < 100 m (as delivered)

ON Conductor length between VBS and VBE > 100 m

4 Rising main structure via VBV 650-...

a) From the camera door loudspeaker

5 Loop-through of the VBS 650-...
 The loops are included in the maximum conductor length (150 m).

a) From the camera door loudspeaker

Terminal assignment:

Bus side

b/c 12 V/AC

VBE Video bus input

VBD Video bus loop-through output

Camera side

H/V Camera control horizontal/vertical

-K/+K Camera supply 20-30V/DC

-,VC Door loudspeaker terminal

b Common reference point for:

HZ Heating

Lc Light

L/S Coaxial cable

(L = conductor, S = shield)

Specifications

- Operating voltage 25-30 V/DC
- Max. distance between VBS and camera 10 m
- Input output and output are short-circuit proof
- Cores interchangeable at the input / loop-through output
- Temperature range -10 to +40 °C
- Protection system IP 54
- Dimensions 202 x 81 x 57 mm

Montage

Application

Émetteur bus vidéo VBS 650-... dans un boîtier pour montage en saillie avec presse-étoupe permettant de brancher la caméra vidéo au bus vidéo 2 fils. La caméra est branchée sur l'émetteur bus vidéo par un câble coaxial et 9 lignes de commande. Côté bus, il est équipé de bornes (b/c) pour le chauffage et l'éclairage de la caméra, ainsi que d'une entrée "VBE" et d'un passage "VBD".

En plus du signal vidéo, le bus vidéo 2 fils se charge aussi du balayage vertical et horizontal de la caméra. L'émetteur bus vidéo est approprié pour la transmission vidéo en noir et blanc et en couleur.

Il est possible de placer l'émetteur bus vidéo directement dans les colonnes de communication KSF ...; par contre, pour tous les autres portiers électriques dotés d'une caméra vidéo, l'émetteur bus vidéo devra être monté séparément à l'intérieur de la maison, par exemple en saillie, à une distance de 10 m max. de la caméra.

Les fils de l'entrée "VBE" et de la sortie bouclée "VBD" sont permutables.

Installation

En cas d'utilisation de plusieurs émetteurs bus vidéo VBS, il est possible de boucler les VBS entre-eux ou de les brancher à l'aide d'un distributeur bus vidéo BVV moyennant une ligne de dérivation.

Attention

En cas de bouclage d'un VBS à l'autre, il faut ajouter les lignes aller et retour à la longueur de ligne. La distance entre le VBS et la caméra branchée **ne doit pas dépasser 10 mètres.**

Montage

1 (sans illustration)

Ouvrir l'émetteur bus vidéo et le monter à une distance max. de 10 m

2 (sans illustration)

Passer le câble et le câble vidéo à travers les presse-étoupe, serrer les vis spéciales et brancher conformément au schéma électrique.

Branchement du câble vidéo au moyen de la fiche amovible.

Important!

Cet appareil est équipé avec des bornes de raccordement enfichables. Si nécessaire le boîtier peut être ouvert et les bornes peuvent être retirés sans que l'installation soit débranchée de celui-ci.

3 Commutateur à coulisse dans le VBS 650-...

S1 *Fonctionnement permanent*

OFF *Le VBS est mis en marche par le portier électrique (état par défaut).*

ON *Le VBS est toujours en marche quand une tension lui est appliquée.*

S2 *Pour compenser la longueur de ligne*

OFF *Longueur de ligne entre VBS et VBE (récepteur bus vidéo) < 100 m (état par défaut)*

ON *Longueur de ligne entre VBS et VBE > 100 m*

4 Colonne montante par l'intermédiaire du BVV 650-...

a) *Du portier électrique vidéo*

5 Bouclage des VBS 650-...

Les boucles comptent dans la longueur de ligne totale (150 m).

a) *Du portier électrique vidéo*

Affectation des bornes:

côté bus

b/c 12 V/AC

VBE Entrée bus vidéo

VBD Passage bus vidéo

côté caméra

H/V Balayage horizontal et vertical de la caméra

-K/+K Alimentation caméra 20-30V/DC

-,VC Branchement portier électrique

b Point de référence commun pour:

Hz Chauffage

Lc Lumière

L/S Câble coax

(L = conducteur, S = écran)

Caractéristiques techniques

- Tension de service 25-30 V/DC
- Distance max. entre VBS et caméra 10 m
- Entrée et sortie résistantes aux courts-circuits
- Les fils de l'entrée et du passage sont permutables
- Plage de température -10 à + 40 ° C
- Indice de protection IP 54
- Dimensions 202 x 81 x 57 mm

Montaggio

Impiego

Trasmettitore-Video-Bus VBS 650-... nella scatola da appoggio muro per il collegamento di una telecamera al Video-Bus bifilare. La tele-camera viene collegata al trasmettitore bus video tramite un cavo co-assiale e 9 linee di comando.

Bus dotato di morsetti (b/c) per il riscaldamento e l'illuminazione della telecamera nonché l'ingresso "VBE" ed il passaggio "VBD".

Il bus video a due fili, oltre a creare il segnale in uscita video, serve anche per il brandeggio della telecamera in verticale e in orizzontale. Il trasmettitore bus video è adatto per la trasmissione video in bianco e nero ed a colori.

Il trasmettitore bus video può essere installato direttamente nei posti esterni su colonnina indipendente KSF... . In abbinamento con tutti gli altri porter dotati di telecamera, il trasmettitore bus video deve essere montato separatamente all'interno della casa, ad es. appoggio muro, ad una distanza massima di 10m.

I fili dell'ingresso "VBE" nonché dell'uscita di distribuzione segnali video "VBD" sono intercambiabili.

Installazione

Impiegando più trasmettitori bus video VBS è possibile far passare i fili da VBS a VBS, oppure collegare i VBS tramite il distributore bus video VBV mediante linea derivata.

Attenzione

Nella distribuzione dei segnali video da VBS a VBS fanno parte della lunghezza delle linee sia il filo di andata che il filo di ritorno.

La distanza massima tra il VBS e la telecamera collegata **non deve superare i 10 m.**

Montaggio

1 (senza figura)

Aprire il trasmettitore bus video e montarlo in un punto idoneo (entro 10 m).

2 (senza figura)

Inserire il cavo e il cavo coassiale nel

raccordo, stringere l'avvitamento e collegare come da schema.

Collegamento del cavo video mediante morsetto maschio amovibile.

Importante!

Questo apparecchio è dotato di morsetti preinstallati. All'occorrenza è possibile aprire la scatola e sfilare i morsetti unitamente alle installazioni allacciate.

3 Interruttore a scorrimento nel VBS 650-...

S1 Per esercizio continuo

OFF Il VBS viene attivato tramite il porter (impostazione alla consegna).

ON Il VBS è sempre attivo se la tensione è inserita.

S2 Per compensare la lunghezza delle linee

OFF Lunghezza delle linee tra VBS e VBE (ricevitore bus video) < 100 m (stato di consegna)

ON Lunghezza delle linee tra VBS e VBE > 100 m

4 Installazione colonna montante tramite VBV 650-... .

a) Dal porter provvisto di telecamera

5 Distribuzione dei segnali video del VBS 650-... . Gli avvolgimenti entrano a far parte della lunghezza massima delle linee (150 m).

a) Dal porter provvisto di telecamera

Occupazione dei collegamenti:

lato bus

b/c 12 V/AC

VBE Ingresso bus video

VBD Passaggio bus video

lato telecamera

H/V Comando telecamera orizzontale/verticale

-K/+K Alimentazione telecamera 20-30V/DC

-,VC Collegamento porter

b Punto di riferimento comune per:

Hz Riscaldamento

Lc Luce

L/S Cavo coassiale (L = conduttore, S = schermo)

Dati tecnici

- Tensione d'esercizio: 25-30 V/DC
- Distanza massima tra VBS e telecamera: 10 m
- Ingresso e uscita sono a prova di cortocircuito.
- Fili intercambiabili sull'ingresso ovvero sul passaggio
- Campo di temperatura: da -10 a + 40 ° C
- Tipo di protezione: IP 54
- Dimensioni: 202 x 81 x 57 mm

Montage

Toepassing

Video-bus-zender VBS 650-... in opbouwbehuizing met kabelschroef-koppeling om de videocamera op de video-2-draad-bus aan te sluiten. De camera wordt via een coaxkabel en 9 besturingsleidingen op de video-bus-zender aangesloten. Aan de buszijde uitgerust met klemmen (b/c) voor verwarming en camera-verlichting alsook ingang "VBE" en doorgang "VBD".

Via de video-2-draad-bus vindt behalve het videosignaal ook de horizontale en verticale besturing van de camera plaats.

De video-bus-zender is geschikt voor zwart/wit- en kleurenvideobeelden.

De video-bus-zender kan direct in vrijstaande communicatie-stelen KSF worden gelegd. In combinatie met alle overige deurluidsprekers met camera moet de video-bus-zender in huis, binnen 10 m, apart bijv. in opbouw gemonteerd worden.

De aders van de ingangs "VBE" alsook van de doorsleepuitgang "VBD" zijn verwisselbaar.

Installatie

Bij gebruikmaking van meerdere video-bus-zenders VBS kan er worden doorsleept van VBS naar VBS of kunnen deze via een video-bus-verdeler VBV met behulp van een aftakkingsleiding worden aangesloten.

Let op

Bij het doorslepen van VBS naar VBS worden telkens de heen- en de terugleiding bij de leidinglengte opgeteld.

Afstand tussen de VBS en de aangesloten camera **max. 10 m**.

Montage

1 (niet afgebeeld)

Video-bus-zender openen en op de betreffende plaats (binnen 10 m) bevestigen.

2 (niet afgebeeld)

Kabel en videokabel door de kabelschroefkoppeling halen,

schroef-verbindingen vastdraaien en aan-sluiten aan de hand van het schakel-schema.

Aansluiting van de videokabel met behulp van een afneembare steek-klem.

Belangrijk!

Dit apparaat is met aansluitkonnektoren uitgevoerd. Indien nodig kan het huis geopend worden en kunnen de aansluitklemmen van de installatie losgetrokken worden.

3 Schuifschakelaar in de VBS 650-...

S1 Voor continu bedrijf

OFF De VBS wordt ingeschakeld met de deurluidspreker (toestand bij aflevering).

ON De VBS is altijd ingeschakeld als er spanning op staat.

S2 Ter compensatie van de leiding-lengte

OFF Leidinglengte tussen VBS en VBE (video-bus-ontvanger) < 100 m (toestand bij aflevering)

ON Leidinglengte tussen VBS en VBE > 100 m

4 Stijfleidingopbouw via VBV 650-... a) Van de camera-deurluidspreker

5 doorslepen van de VBS 650-... .

De lussen gaan op in de max. leidinglengte (150 m).

a) Van de camera-deurluidspreker

Aansluitingen:

aan buszijde

b/c 12 V/AC

VBE Video-bus-ingang

VBD Video-bus-doorgang

aan camerazijde

H/V Camerabesturing

horizontaal/verticaal

-K/+K Cameravoeding 20-30V/DC

-,VC Aansluiting deurluidspreker

b Gemeenschappelijk referentiepunt voor:

Hz Verwarming

Lc Licht

L/S Coaxkabel

(L = leider, S = afscherming)

Technische gegevens

- Bedrijfsspanning 25-30 V/DC

- Max. afstand tussen de VBS en de camera 10 m

- In- en uitgang zijn kortsluitvast

- Aders bij de in- resp. doorgang zijn verwisselbaar

- Temperatuurbereik -10 tot + 40° C

- Schermtype IP 54

- Afmetingen 202 x 81 x 57 mm

Montering

Anvendelse

Video-bus-sender VBS 650-... i frembygningsskabet med kabelforskrumning for tilslutning af video-kameraet til video-2-tråds-bussen. Kameraet tilsluttes via et coax-kabel og 9 styreledninger til video-bus-senderen. Bussiden er forsynet med klemmer (b/c) til varmelegeme og kamerabelsning samt indgang "VBE" og gennemsløjfning "VBD". Video-2-tråds-bussen benyttes til transmission af videosignalet samt til den horisontale og vertikale styring af kameraet. Video-bus-senderen er beregnet til sort/hvid- og farve-video-transmission.

Video-bus-senderen kan placeres direkte i fritstående kommunikationsstandere KSF I forbindelse med alle øvrige dørstationer med kamera skal video-bus-senderen monteres separat i bygningen, f.eks. frembygget, inden for en afstand af 10 m.

Lederne på indgangen "VBE" samt på gennemsløjfningsudgangen "VBD" kan ombyttes.

Installation

Ved anvendelse af flere video-bus-sendere VBS kan der sløjfes fra VBS til VBS, eller også kan disse tilsluttes via video-bus-fordelere VBV ved hjælp af stikledning.

Vigtigt!

Ved gennemsløjfning fra VBS til VBS indgår frem- og returledningen altid i beregningen af ledningslængden. Afstanden mellem VBS'en og det tilsluttede kamera må være **maks. 10 m.**

Montage

1 (ikke vist)

Video-bus-senderen åbnes og fastgøres på et egnet sted (inden for 10 m).

2 (ikke vist)

Kabel og video-kabel indføres gennem kabelforskrumning, forskruningerne spændes og tilslutning fore-

tages i henhold til diagram.

Tilslutning af video-kabel ved hjælp af aftagelig stikklemme.

Vigtigt!

Denne enhed er forsynet med aftagelige klemrækker. Efter behov kan dækslet aftages, og klemrækkerne med tilhørende kabel-installation kan frakobles.

3 Skydekontakter i VBS 650-...

S1 Til konstantdrift

OFF VBS'en indkobles via dørstationen (standardindstilling fra fabrikken)

ON VBS'en er konstant indkoblet ved påtrykt spænding.

S2 Til kompensation af ledningslængde

OFF Ledningslængde mellem VBS og VBE (video-bus-modtager) < 100 m (standardindstilling fra fabrikken)

ON Ledningslængde mellem VBS og VBE > 100 m

4 Stigeledningsopbygning via VBV 650-...

a) Fra kamera-dørstation

5 Gennemsløjfning af VBS 650-... .

Sløjferne indgår i den maks. ledningslængde (150 m).

a) Fra kamera-dørstation

Klemmeanvendelse:

På bussiden

b/c 12 V/AC

VBE Video-bus-indgang

VBD Video-bus-gennemsløjfning

På kamasiden

H/V Kamerastyring
horisontalt/vertikalt

-K/+K Kameraspændingsforsyning
20-30 V/DC

-,VC Tilslutning dørstation

b Fælles reference for:

Hz Varmelegeme

Lc Lys

L/S Coax-kabel
(L = leder, S = skærm)

Tekniske data

- Driftsspænding 25-30 V/DC
- Maks. afstand mellem VBS og kamera 10 m
- Ind- og udgang er kortslutningssikre
- Ledere på hhv. indgang og gennemsløjfning kan ombyttes
- Temperaturområde -10 til +40 °C
- Tæthedsgrad IP 54
- Mål 202 x 81 x 57 mm

Användning

Videosändare VBS 650-... i AP-hus med kabelförskruvning för anslutning av videokameran till video-2-trådsbussen. Kameran ansluts via en koaxkabel och 9 styrledningar till videosändaren. På bussidan är den utrustad med kontakter (b/c) för uppvärmning och kamerabelysning samt ingång "VBE" och genomgång "VBD".

Via video-2-trådsbussen sker förutom videosignalen även den horisontala och vertikala styrningen av kameran.

Videosändaren är lämplig för videoöverföring i svart/vitt och färg.

Videosändaren kan förläggas direkt i fristående kommunikationspelare KSF... I förbindelse med alla övriga dörrhögtalare med kamera måste videosändaren monteras i huset inom 10 m, separat t. ex AP.

Trådarna för ingången "VBE" samt för slingkopplingens utgång "VBD" är utbytbara.

Installation

Vid användning av flera videosändare VBS kan man ansluta i slinga från VBS till VBS eller ansluta dessa via videofördelare VBV med hjälp av stickledning.

OBS

Vid anslutning med slingkoppling från VBS till VBS räknas alltid fram- och återledningen in i ledningslängden. Avstånd mellan VBS och den anslutna kameran **max. 10 m**.

Montage

1 (utan bild)

Öppna videosändaren och sätt fast den på avsedd plats (inom 10 m).

2 (utan bild)

För in kabel och videokabel genom kabelförskruvning, dra åt förskruvningarna och anslut enligt kopplingsschema.

Anslut videokabeln med borttagbar kontaktklämma.

Viktigt!

Denna apparat är utrustad med installerbara uttag. Vid behov kan höljet öppnas och uttag och ansluten installation lossas.

3 Skjutomkopplare i VBS 650-...

S1 För kontinuerlig drift

OFF VBS kopplas in via dörrhögtalaren (leveranstillstånd).

ON VBS är ständigt inkopplad när spänning matas

S2 För kompensation av ledningslängden

OFF Ledningslängd mellan VBS och VBE (videomottagare) < 100 m (leveranstillstånd)

ON Ledningslängd mellan VBS och VBE > 100 m

4 Stigledningssuppbbyggnad via VBV 650-...

a) Från kamera-dörrhögtalare

5 Slingkopplingar för VBS 650-...
Slingorna ingår i den maximala ledningslängden (150 m).

a) Från kamera-dörrhögtalare

Anslutningstilldelning:

På bussidan

b/c 12 V/AC

VBE Video-buss-ingång

VBD Video-buss-genomgång

På kameran sidan

H/V Kamerastyrning horisontal/vertikal

-K/+K Kameraförsörjning 20-30 V/DC

-,VC Anslutning dörrhögtalare
b Gemensam referenspunkt för:

Hz Värme

Lc Belysning

L/S Koaxkabel
(L = ledare, S = skärm)

Tekniska data

- Driftspänning 25-30 V/DC
- Max. avstånd mellan VBS och kamera 10 m
- In- och utgången är kortslutningstålig
- Trådarna vid in- resp. genomgången är utbytbara
- Temperaturområde -10 till + 40°C
- Skyddsklass IP 54
- Dimensioner 202 x 81 x 57 mm

SSS SIEDLE

S. Siedle & Söhne

Postfach 1155
D-78113 Furtwangen
Bregstraße 1
D-78120 Furtwangen

Telefon +49 7723 63-0
Telefax +49 7723 63-300
www.siedle.de
info@siedle.de

© 1997/12.06
Printed in Germany
Best. Nr. 0-1101/121958