



Video-Set

VSS 711-01 und VSS 711-1

Video-Set Erweiterung

VSE 711-0

Video Set

VSS 711-01 and VSS 711-1

Video Set Extension

VSE 711-0

Kit vidéo

VSS 711-01

Kit d'extention pour

kit vidéo

VSE 711-0

Video Set

VSS 711-01

Kit video d'ampliamento

VSE 711-0

Video-set

VSS 711-01

Uitbreidings set video

VSE 711-0

Video-Set

VSS 711-01

Video-Set-udvidelse

VSE 711-0

Video-set

VSS 711-01

Video utökningsatsen

VSE 711-0

Videosada

VSS 711-01

Rozšiřovací sada videa

VSE 711-0

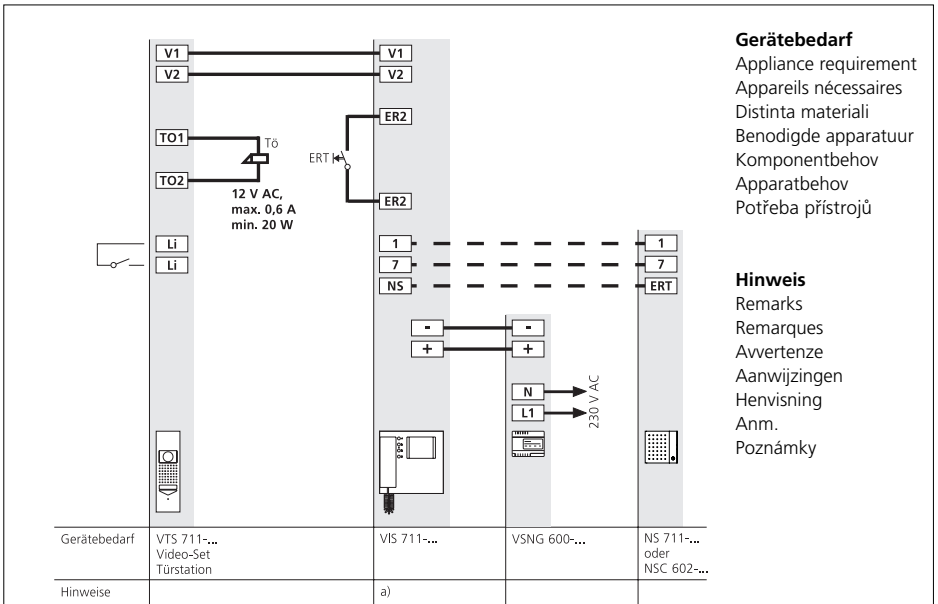
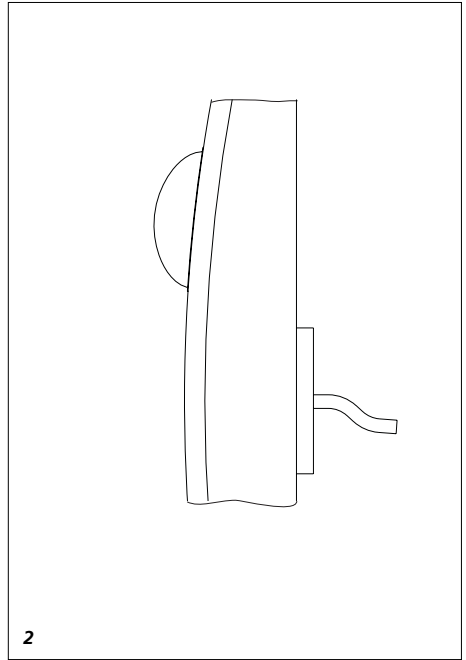
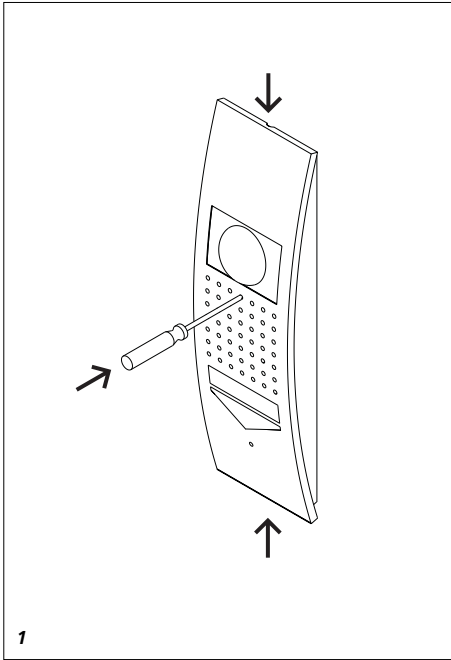

Gerätebedarf
 Appliance requirement
 Appareils nécessaires
 Distinta materiali
 Benodigde apparatuur
 Komponentbehov
 Apparátbehov
 Potreba prístrojů

Hinweis
 Remarks
 Remarques
 Avvertenze
 Aanwijzingen
 Henvisning
 Anm.
 Poznámky

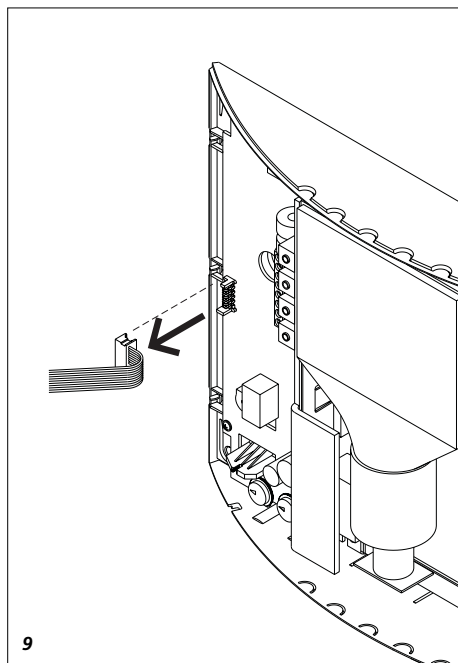
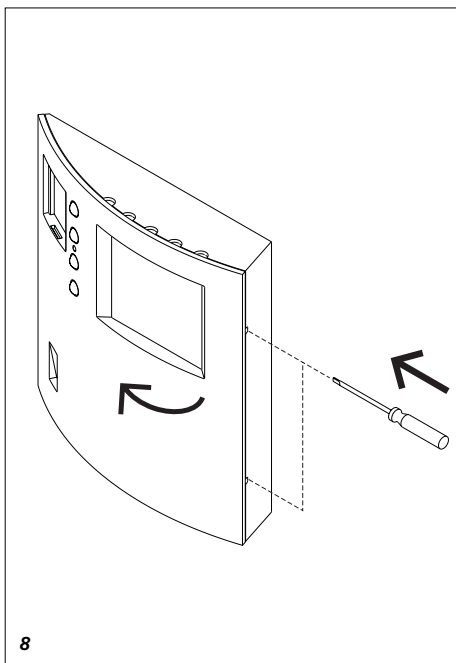
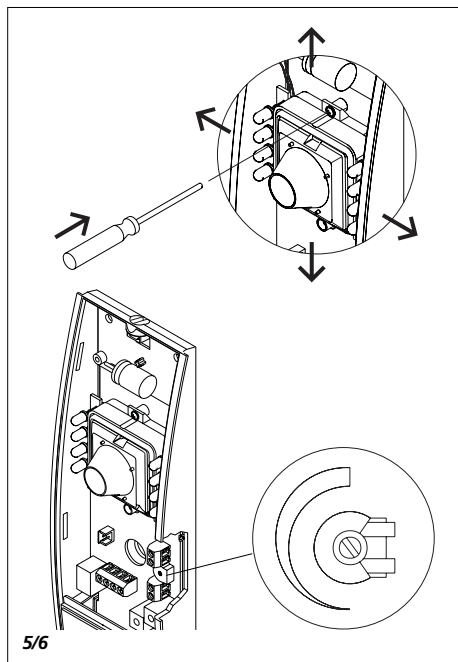
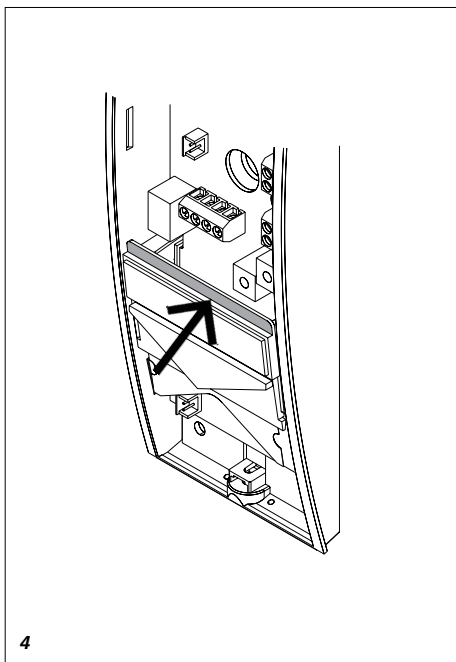

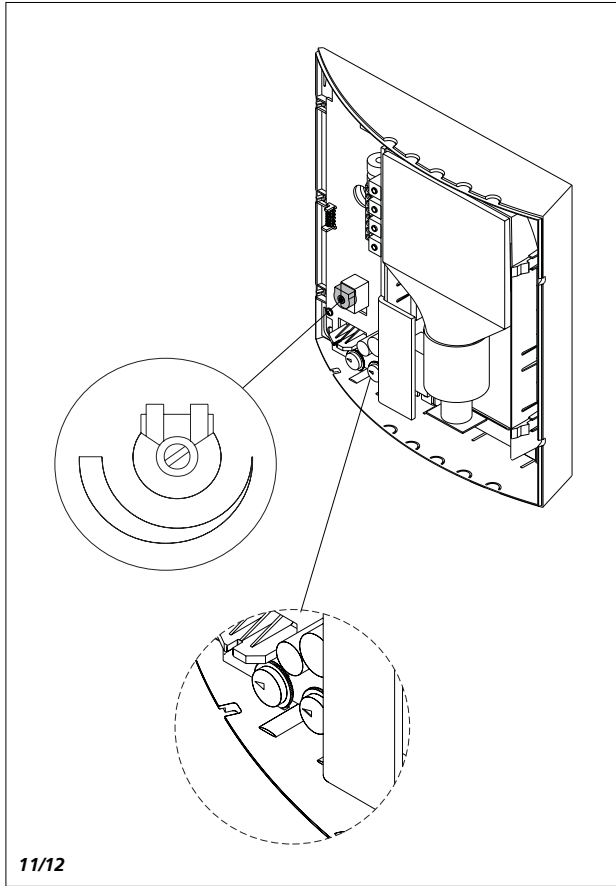

11/12

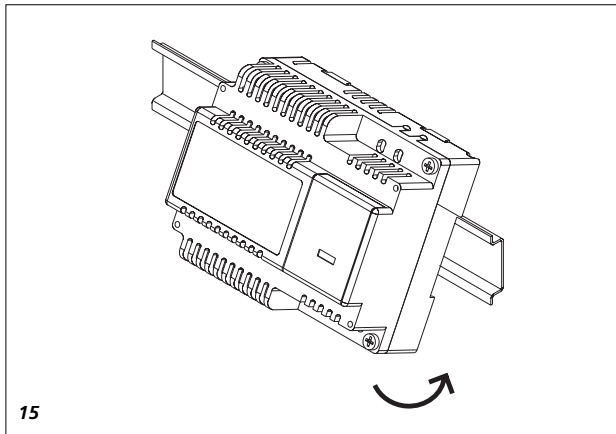

15

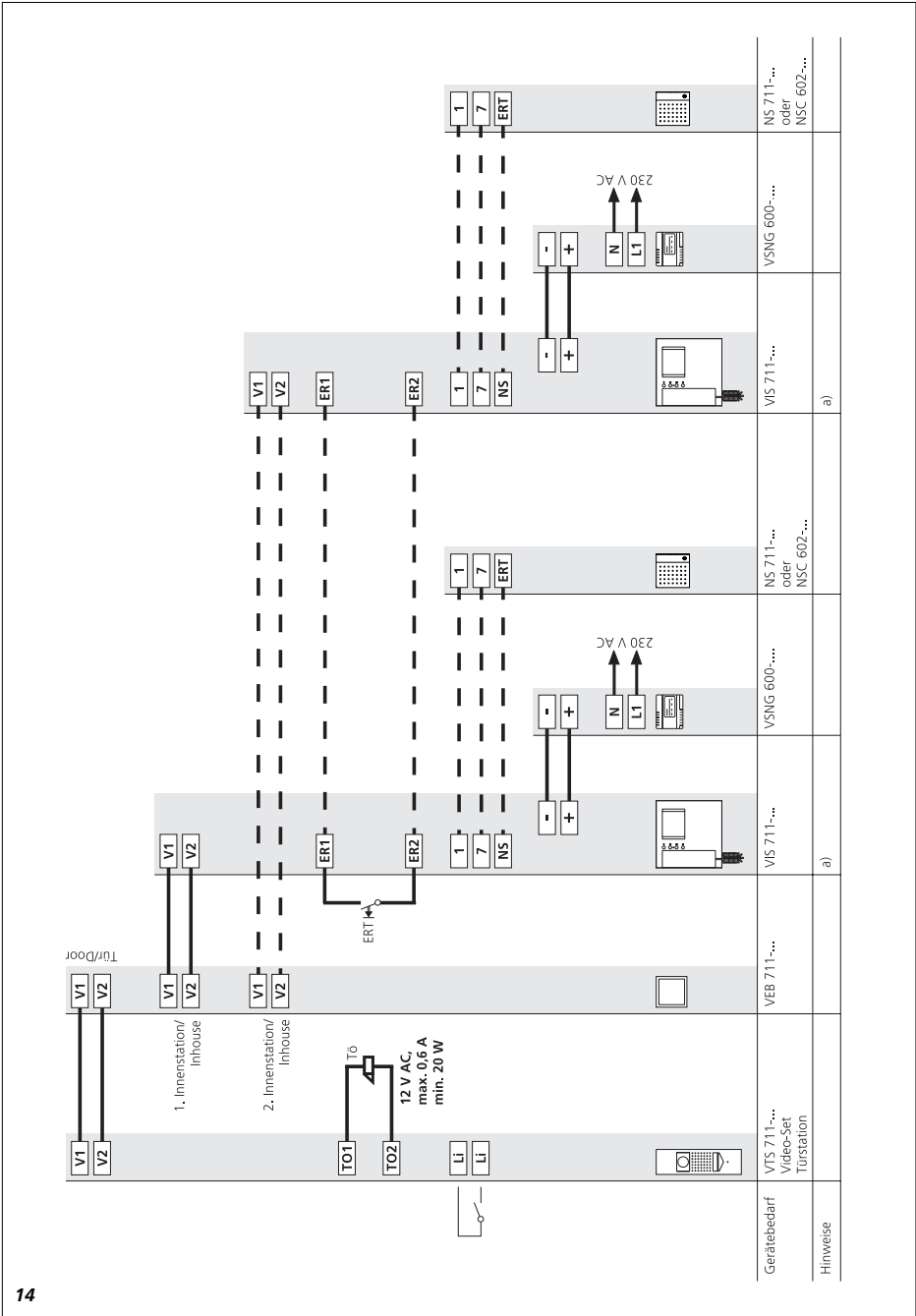

Montage

Anwendung

Video-Türsprechanlage für das Einfamilienhaus oder für die Absicherung einzelner Appartements in verpölungssicherer 2-Draht-Technik. Ideal für die Neuinstallation, Nachinstallation und Renovierung bei Nutzung vorhandener Klingelleitungen. Das Video-Set kann um eine zweite Innenstation VIS 711-0 (VIS 711-1) erweitert werden.

Dazu wird die Video-Set-Erweiterung VSE 711-..., bestehend aus Innenstation VIS 711-..., Video-Netzgerät VSNG 600-0 und Video-Extension-Box VEB 711-..., benötigt.

Montage der Video-Türstation

- Ideale Montagehöhe der Kamera 1,60 m.

1 Die in der Mitte sowie an der Ober- und Unterseite des Gehäuses mittig positionierten Kreuzschlitzschrauben lösen und Oberteil abziehen.

- Lautsprecherleitung vom Stecksockel abziehen.

2 Um Wassereintritt zu verhindern, Kabel von unten in Gehäuse-Unterteil einführen und dieses mit 4 Schrauben in den Ecken befestigen.

3 Anschluss nach Schaltplan

Beschriften/Auswechseln des Namensschildes

4 Bei abgenommenem Gehäuse-Oberteil auf Namensschild-Abdeckung drücken und Abdeckung abnehmen. Beiliegenden Beschriftungsträger beschriften, einlegen und Abdeckung aufsetzen.

Ausrichtung der Kamera

5 Bei abgenommenem Gehäuse-Oberteil und bestehender Bildverbinding Schraube lösen, Kamera positionieren ($\pm 17^\circ$), Kamera mit Hilfe der Schraube wieder fixieren.

Lautstärkeregelung des Türlautsprechers

6 Bei abgenommenem Gehäuse-Oberteil mit Schraubendreher Größe "1" bei bestehender Sprechverbindung, am Potentiometer "V" einstellen.

Rufkontrolle/Türöffnerkontrolle

- Bei Betätigung der Ruftaste am Türlautsprecher bzw. der Öffner-taste an der Innenstation erhält der Besucher einen entsprechenden Quittungston an der Türstation eingeblendet

7 (ohne Abbildung) Lautsprecherleitung an "LS" stecken; Türstation schließen; Gehäuse-Oberteil aufsetzen, oben, mittig und unten festschrauben.

Montage der Video-Innenstation

8 Öffnen des Gehäuses mittels leichtem Druck auf versteckte Federzungen mit einem Schraubendreher Größe "1" durch Entriegelungslöcher auf der rechten Seite.

9 Gehäuse Oberteil nach links wegklappen, Flachbandkabel mit unver-tauschbarem Stecker "S1" von Hauptleiterplatte abziehen und Oberteil abnehmen.

- Anschlussleitungen in Gehäuse-Unterteil einführen und dieses mit 4 Schrauben befestigen.

10 Anschluss nach Schaltplan mit einer VIS 711-...

Ruf-Lautstärkeregelung der Innenstation

11 Bei abgenommenem Gehäuse-Oberteil mit Schraubendreher Größe "1" gewünschte Ruf lautstärke am Potentiometer "P1" einstellen.

Regler für Helligkeit und Kontrast

12 Diese befinden sich auf der linken Unterseite des Monitors.

13 (ohne Abbildung)

Innenstation schließen

Flachbandkabel des Gehäuse-Ober-teils an Hauptleiterplatte (S1) stecken, Oberteil links einhängen, nach rechts klappen und einschnappen

Parallelbetrieb von max. 2 Innenstationen

Parallelbetrieb der Video-Innenstationen, d.h. ein Türruf mit Bildaufschaltung erfolgt parallel an beiden Innenstationen. Durch Abheben eines Hörers der zwei Stationen wird das Türgespräch angenommen.

14 Anschluss der Innenstationen mittels Video-Set-Erweiterung VSE 711-...

Montage des Video-Netzgerätes VSNG 600-0

15 Netzgleichrichter auf Hutschiene montieren (Verteilung)

Wichtige Hinweise

- Einbau und Montage elektrischer Geräte dürfen nur durch eine Elektro-Fachkraft erfolgen.

- Das VSNG 600-... darf nur in einem geschlossenen Schaltschrank betrieben werden. Es darf nur in Verbindung mit ITE Geräten verwendet werden. (Information Technology Equipment)

- In der Gebäudeinstallation muss ein allpoliger Netzschalter mit einer Kontaktöffnung von min. 3 mm vorhanden sein.

Das Gerät darf nicht Tropf- oder Spritzwasser ausgesetzt werden! Für ausreichende Belüftung ist zu sorgen, insbesondere ist darauf zu achten, dass die Lüftungsschlitze nicht abgedeckt werden.

Installation

Technische Daten

VIS 711-...

- Monitor mit 4" Bildschirm
- Anschlussmöglichkeit für Etagenruftaster und Nebensignalgerät
- Bild-Anschalttaste
- Bildanschalttdauer fest 60 sek.
- Umgebungstemperatur 0-30° C
- Schutzart IP 20
- Abmessungen 216 x 255 x 60 mm

VIS 711-0

- Versorgung 31-33 V DC, max. 1 A bei 50 Hz

VIS 711-1

- Versorgung 31-33 V DC, max. 1 A bei 60 Hz

Technische Daten Türstation

- SW-CCD-Kamera, 1/3" Chip, Objektiv 3,6 mm F2, Öffnungswinkel 90°; mit Infrarot Beleuchtung.
- Objektiv horizontal und vertikal um $\pm 17^\circ$ manuell justierbar
- Anschluss für Türöffner 12 V AC/ max. 0,6 A ($\geq 20 \Omega$). Türöffner jederzeit
- Potentialfreier Lichtkontakt "Li-Li" max. 24 V/1 A .
- Akustische Rufkontrolle
- Temperaturbereich -20° +40° C
- Montagehöhe der Kamera 1,60 m
- Abmessungen 85 x 290 x 35 mm

Technische Daten VSNG 600-0

- Primär 230 V AC, 50-60 Hz
- Sekundär 32 V DC, 1,1 A
- Schutzart IP 20
- Dimension 107 x 89 x 60 mm

Schaltplanhinweise

! Achtung

- a) Zur Versorgung einer Innenstation kann alternativ auch das Video-Steckernetzteil VSNG 711-... verwendet werden. Der Anschluss erfolgt über die Anschlussbuchse am VIS 711-...

Application

Video door communication station for detached family homes or to provide security for individual apartments using two-wire technology with polarity reversal protection. Ideal for new and retrofit installations, as well as renovation using existing bell wires. The video set can be upgraded to encompass a second internal station VIS 711-0 (VIS 711-1).

For this extension, the video set extension VSE 711-..., consisting of internal video station VIS 711-..., video line rectifier VSNG 600-0 and video upgrade box VEB 711-..., is required.

Mounting the video door station

- Ideal mounting height of the camera 1.60 m.

1 Loosen the recessed head screws positioned in the centre and at the top and bottom of the housing, and lift off the top of the housing.

- Detach the loudspeaker cable from the socket.

2 In order to prevent the ingress of water, insert the connecting cables from below into the housing base and fasten in the corners using 4 screws.

3 Connect in accordance with the wiring diagram

Inscribing/exchanging the name plate

4 With the top of the housing removed, apply pressure to the cover of the name plate and lift off the cover. Make the required inscription on the provided inserts, fit into place and replace the cover.

Camera alignment

5 With the top of the housing removed and with an active picture connection open the screw, position the camera ($\pm 17^\circ$), fix the camera in place again with the aid of the screw

Loudspeaker volume control

6 With the top of the housing removed and with an active speech connection, set potentiometer "V" using a size "1" screwdriver.

Call monitoring/door release monitoring

• When the call button at the door loudspeaker or the release button at the internal station is actuated, an acknowledgement tone is sounded for the visitor at the door station.

7 (no illustration)

Plug the loudspeaker cable into "LS"; Close the door station; Replace the top of the housing, secure with screws at centre, top and bottom.

Mounting the internal video station

8 Open the housing by exerting a light pressure on the concealed spring tabs using a size "1" screwdriver through the release holes on the right-hand slide.

9 Hinge open the top of the housing to the left, detach the ribbon cable and non-interchangeable plug "S1" from the main pcb, and lift off the top of the housing.

- Insert the connecting cables into the top of the housing and secure using 4 screws.

10 Connect as per the wiring diagram with one VIS 711-....

Call volume control at the internal station

11 With the top of the housing removed, set the required volume at potentiometer "P1" using a size "1" screwdriver.

Brightness and contrast controllers

12 These are located underneath the monitor on the left-hand side.

13 (not illustrated)

Closing the internal station

Plug the ribbon cable in the top of the housing onto the main pcb (S1),

Montage

clip in the housing on the left, hinge down and close catches on the right.

Parallel operation of max. 2 internal stations

Parallel operation of internal video stations, i.e. a door call with image injection takes place at both internal stations. Lifting one of the receivers accepts the call.

14 Connection of internal station by means of video set extension VSE 711-...

Mounting the video line rectifier VSNG 600-0

15 Installing the line rectifier in a circuit breaker panel (onto a standard rail)

Important notes

- Electrical appliances should only be installed and assembled by qualified electricians!

- The VSNG 600-... must be operated in a closed circuit box only. The unit must only be used in conjunction with ITE devices.

(Information Technology Equipment)
 • For building installation, an all-pole main switch with a contact gap of at least 3 mm **must** be provided.

The device must not be exposed to splash or spray water!
 Ensure sufficient ventilation, paying particular attention not to cover up the vent holes.

Specifications

VIS 711-...

- Monitor with 4" screen
- Connection facility for storey call buttons and secondary signal unit
- Image interfacing button
- Image ON time fixed at 60 secs.
- Ambient temperature 0-30° C
- Protection system IP 20
- Dimensions 216 x 255 x 60 mm

VIS 711-0 supply

- 31-33 V DC, max. 1A at 50 Hz

VIS 711-1 supply

- 31-33V DC, max. 1A at 60 Hz

Door station specifications

- Monochrome CCD camera, 1/3" chip, lens 3,6 mm F2, aperture angle 90°; with infrared lighting.
- Manual horizontal and vertical lens adjustment by $\pm 17^\circ$
- Door release connection 12 V AC/ max. 0.6 A ($\geq 20 \Omega$).

Door release at any time

- Floating light contact max. 24 V/1 A
- Acoustic call monitoring
- Temperature range -20° +40°
- Camera mounting height 1.60 m
- Dimensions 85 x 290 x 35 mm

Specifications VSNG 600-0

- Primary 230 V AC, 50-60 Hz
- Secondary 32 V DC, 1.1 A
- Protection class IP 20
- Dimension 107 x 89 x 60 mm

Wiring diagram remarks

Note

a) Video line rectifier VSNG 711-... can alternatively be used to supply an internal station.
 The connection is possible via the connecting socket in the VIS 711-...

Application

Installation interphonique vidéo en technique 2 fils pour la maison individuelle ou pour sécuriser des appartements, se prête parfaitement comme installation nouvelle, installation d'appoint et pour la rénovation grâce à l'utilisation des fils de sonnerie existant sur site.

Le kit vidéo peut être complété par une deuxième station intérieure vidéo VIS 711-0.

Le Kit d'extension VSE 711-..., composé de la station intérieure VIS 711-..., l'alimentation VSNG 600-0 et la boîte d'extension VEB 711-..., peut être utilisé.

Montage de la station de porte vidéo

- Hauteur de montage idéale de la caméra 1,60 m.

1 Desserrez les vis situées au centre et sur les éléments supérieur et inférieur du boîtier et enlevez l'élément supérieur.

- Débranchez les fils du haut-parleur

2 Pour empêcher l'eau d'entrer, introduisez les fils de branchement par endessous dans l'élément inférieur du boîtier et fixez-les dans les coins avec 4 vis.

3 Branchement conformément au schéma électrique

Marquage/Changement de l'étiquette

4 Enlevez l'élément supérieur du boîtier, appuyez sur le cache étiquette et enlevez-le. Marquez l'étiquette jointe, la mettre en place et remontez le cache.

Réglage de la caméra

5 Enlevez l'élément supérieur du boîtier et déverrouiller la vis de positionnement de la caméra, régler la caméra ($\pm 17^\circ$) lorsque la caméra est en marche, re-verrouiller la caméra avec la vis.

Réglage du volume sonore du portier électrique

6 Enlevez l'élément supérieur du boîtier et réglez le volume avec un petit tournevis (no. "1") sur le potentiomètre "V" pendant une communication audio.

Contrôle de la touche d'appel/ Contrôle de la gâche électrique

En appuyant sur la touche d'appel du portier électrique ou sur la touche gâche de la station intérieure, le visiteur entend une tonalité de validation correspondante.

7 (sans illustration)

Branchez le fil du haut-parleur sur "LS", refermez la station de porte; remettez l'élément supérieur du boîtier en place et revisez-le en haut, au centre et en bas.

Montage de la station intérieure vidéo

8 Ouvrez le boîtier par une légère pression sur les languettes ressort à l'aide d'un petit tournevis (no. "1") en passant par les orifices de déverrouillage sur le côté droit.

9 Dégagez l'élément supérieur du boîtier vers la gauche, retirez le câble plat avec son connecteur détrompeur "S1" de la platine principale et enlevez l'élément supérieur.

• Introduire les fils de branchement dans l'élément inférieur du boîtier et fixez-les avec 4 vis.

10 Branchement conformément au schéma électrique avec 1 VIS 711-...

Réglage du volume d'appel de la station intérieure

11 Enlevez l'élément supérieur du boîtier et réglez le volume avec un petit tournevis (no. "1") sur le potentiomètre "P1".

Réglage de la luminosité et du contraste

12 Les boutons de réglage se trouvent sur le côté inférieur gauche du moniteur.

13 (sans illustration)

Fermeture de la station intérieure

Branchez le câble plat de l'élément supérieur du boîtier sur la platine principale (S1), accrochez l'élément supérieur sur le côté gauche, le basculer vers la droite et l'enclencher.

Fonctionnement en parallèle de 2 stations intérieures max.

Mode parallèle des stations intérieures vidéo, c.-à-d. qu'un appel audio vidéo déclenché à la porte arrive simultanément sur les deux stations intérieures. La communication est établie en décrochant le combiné de l'une des deux stations intérieures.

14 Branchement des stations intérieures à l'aide de la Kit d'extension VSE 711-...

Montage du redresseur secteur VSNG 600-0

15 Montage du redresseur secteur dans des boîtes de distribution (sur le rail normalisé).

! Remarques importantes

• L'installation et le montage des appareils électriques ne peuvent être effectués que par un spécialiste.

• Le VSNG 600-..., ne peut être utilisé dans une armoire électrique fermé et protégé, en uniquement en combinaison avec des appareils Siedle.

• Un interrupteur bi-polaire avec une distance de contact ouvert de minimum 3 mm **doit être présent** dans l'installation du bâtiment. Ne pas exposer l'appareil à des projections ou gouttes d'eau! Veillez à une bonne aération, en particulier ne pas couvrir les fentes de ventilation.

Caractéristiques techniques

VIS 711-...

- Moniteur avec écran 4"
- Possibilité de brancher une touche d'appel d'étage et une sonnerie auxiliaire
- Touche de mise en marche de l'image
- Durée fixe de l'image 60 sec.
- Température ambiante 0-30° C
- Alimentation 31-33 V DC, max.1 A à 50 Hz
- Indice de protection IP 20
- Dimensions 216 x 255 x 60 mm

Caractéristiques techniques de la station de porte

- Caméra CCD noir et blanc, puce 1/3", objectif 3,6 mm F2, angle d'ouverture 90°; avec éclairage infrarouge.
 - Objectif réglable manuellement de $\pm 17^\circ$ dans le sens horizontal et vertical
 - Branchement de gâche électrique 12 V AC/ max. 0,6 A ($\geq 20 \Omega$).
- Gâche électrique activable tout le temps.
- Contact sec lumière 24V/1 A max.
 - Contrôle d'appel acoustique
 - Température ambiante -20° +40°C
 - Hauteur de montage de la caméra 1,60 m
 - Dimensions 85 x 290 x 35 mm

Caractéristiques techniques de VSNG 600-0

- Primaire 230 V AC, 50-60 Hz
- Secondaire 32 V DC, 1,1 A
- Indice de protection IP 20
- Dimension 107 x 89 x 60

Notes concernant le schéma électrique

! Attention

a) L'alimentation peut également se faire à l'aide de l'alimentation pour prise de courant VSNG 711-... Le branchement de ceci se fait en direct sur la station intérieure.

Montaggio

Impiego

Impianto videocitof. per case unifamiliari o per dotare singoli appartamenti del comprovato sistema a due fili anti inversione di polarità. Ideale per impianti ex novo, rifacimenti e rinnovi utilizzando linee campanello preesistenti. Il kit videocitof. può essere espanso con una seconda postazione interna VIS 711-0.

Per questo viene impiegato il kit video d'ampliamento VSE 711-..., composto da posto video interno VIS 711-..., alimentatore video VSNG 600-0 e box video estensione VEB 711-...

Installazione della postazione video esterna

• L'altezza di montaggio ideale della telecamera è di 1,60 m.

1 Allentare le viti a testa con intaglio a croce al centro nonché sul lato superiore ed inferiore dell'alloggiamento e rimuoverne la parte superiore.

• Staccare le linee dell'altoparlante.

2 Per impedire l'entrata d'acqua, inserire i cavi dal basso nella parte inferiore dell'alloggiamento e fissare gli angoli mediante 4 viti.

3 Allacciamento secondo lo schema elettrico

Applicare diciture/sostituire la targhetta portanome

4 Una volta rimossa la parte superiore dell'alloggiamento, premere sul rivestimento della targhetta e rimuoverlo. Applicare la dicitura sulla targhetta portanome allegata, inserire questa ed inserire il rivestimento.

Orientamento della telecamera

5 Dopo avere tolto il coperchio frontale et telecamera attiva, svitare le viti, posizionare la telecamera ($\pm 17^\circ$), fissare la telecamera con apposita vite.

Regolazione volume del porter

6 Dopo aver rimosso la parte superiore dell'alloggiamento, impostare il

potenziometro su "V" mediante un cacciavite della grandezza "1" con collegamento fonico in corso.

Controllo chiamata/controllo apriporta

• Azionando il tasto di chiamata sul porter ovvero il tasto apriporta sulla postazione interna, il visitatore riceve un segnale di ricevuta sul posto est.

7 (senza figura)

Inserire la linea dell'altoparlante su "LS"; chiudere il posto esterno; centrare la parte superiore dell'alloggiamento e fissarla dal basso con viti.

Installazione della postazione video interna

8 Aprire la scatola esercitando una leggera pressione sulle mollette nascoste mediante un cacciavite della grandezza "1", inserendolo nei fori di apertura a destra.

9 Ribaltare la parte superiore dell'alloggiamento verso sinistra, rimuovere il cavo piatto con spina non intercambiabile "S1" dalla scheda circuitale principale e rimuovere la parte superiore.

• Introdurre i cavi di connessione nella parte inferiore dell'alloggiamento e fissarla con 4 viti.

10 Allacciamento secondo lo schema elettrico con 1 VIS 711-...

Regolazione del volume di chiamata sulla postazione interna

11 Dopo aver rimosso la parte superiore dell'alloggiamento, impostare il volume di chiamata voluto sul potenziometro "P1" mediante un cacciavite della grandezza "1".

Regolatori luminosità e contrasto

12 Questi si trovano sulla parte inferiore sinistra del monitor.

13 (senza figura)

Chiudere la postazione interna

Inserire il cavo piatto della parte superiore dell'alloggiamento nella scheda circ. princ. (S1), agganciare la parte superiore a sinistra, ribaltare

verso destra e chiudere a scatto.

Funzionamento in parallelo di mass. 2 postazioni interne

• Funzionamento in parallelo delle postaz. video interne, il che significa che una chiamata dal posto esterno con inserimento dell'immagine avviene contemporaneamente su entrambe le postazioni interne. Si risponde alla chiamata dal posto esterno sollevando il microtelefono su una delle due postazioni interne.

14 Collegamento delle postazioni interne tramite il kit video d'ampliamento VSE 711-...

Installazione dell'alimentatore di rete VSNG 600-0

15 Montare l'alimentatore di rete su una guida a norma DIN (distributore).

! Importanti avvertenze

• Incasso e montaggio di apparecchiature elettriche possono essere eseguiti solo da elettricisti specializzati.

• Il VSNG 600-... può essere installato solo in un quadro chiuso. Può essere usato solo in combinazione agli apparecchi ITE. (Information Technology Equipment)

• Nell'impianto elettrico deve essere installato un interuttore generale di rete con una distanza minima dei contatti di 3mm.

Non esporre l'apparecchio a gocce o spruzzi d'acqua!

Assicurare un'adeguata ventilazione, in particolare facendo attenzione a non coprire le feritoie.

Montage

Caratteristiche tecniche

VIS 711-...

- Monitor con schermo da 4"
- Possibilità di collere un tasto di chiamata dal piano e d'un ripetitore di suoneria
- Tasto di attivazione dell'immagine
- Durata di attivazione dell'immagine fissa di 60 sec.
- Temperatura ambiente: 0-30° C
- Alimentazione: 31-33 V DC, mass. 1 A con 50 Hz
- Tipo di protezione: IP 20
- Dimensioni: 216 x 255 x 60 mm

Dati tecnici posto esterno

- Telecam. CCD in b/n, chip da 1/3", obiettivo da 3,6 mm. F2, angolo di apertura di 90°; con illuminazione ad infrarossi.
- Obiettivo orientabile a mano di $\pm 17^\circ$ in orizzontale e verticale
- Collegamento per l'apriporta da 12 V AC/ max. 0,6 A ($\geq 20 \Omega$). Funzione apriporta in ogni momento
- Contatto luce senza potenziale: mass. 24V/1 A.
- Controllo di chiamata acustico
- Campo di temperatura: -20° +40°
- Alt. di montaggio telec.: 1,60 m.
- Dimensioni: 85 x 290 x 35 mm.

Dati tecnici per VSNG 600-0

- Tensione primaria: 230 V AC, 50-60 Hz
- Tensione secondaria: 32 V DC, 1,1 A
- Tipo di protezione IP 20
- Dimensioni: 107 x 89 x 60

Avvertimenti riguardo allo schema elettrico

! Attenzione

- a)** Per l'alimentazione del posto video interno può essere usato in alternativa anche l'alimentatore video VSNG 711-...
Il collegamento va eseguito sulla presa VIS 711-...

Toepassing

Video-deurspreekinstallatie voor de eensgezinswoning of ter beveiliging van afzonderlijke appartementen in 2-draads techniek, beveiligd tegen verpolen. Ideaal als er een nieuwe installatie moet komen, bij installatie achteraf en in geval van verbouwingen waarbij gebruik wordt gemaakt v.d. aanwezige beldraden. De video-set kan worden uitgebreid met een extra binnenpost VIS 711-0. **Hiervoor wordt de uitbreidingsset VSE 711-..., bestaande uit het binnenstation VIS 711-..., Video voeding VSNG 600-0 en de verdeeldoos VEB 711-..., gebruikt.**

Het video-deurstation monteren

- Ideale montagehoogte van de camera is 1,60 m.

1 Draai de kruiskopschroeven los die zowel in het midden als a.d. boven- en de onderzijde v.d. behuizing centrisc zijn aangebracht en trek het bovendeeel los.

- Trek de luidsprekerleiding van de insteek-punten af.
- 2** Om water indringing te vermijden, de kabel onderaan in de bodembehuizing inbrengen inbrengen en deze met 4 schroeven in de hoek bevestigen.

3 Aansluiting conf. schakeldiagram

Het naambordje beschrijven/vervangen

4 Als u het bovengedeelte vd behuizing hebt weggenomen, moet u op de afdekk. vh naambordje drukken en de afdekking wegnemen. Voorzie het meegeleverde label van een opschrift, leg het in het houdertje en breng de afdekking weer aan.

Het afstellen van de camera

5 Neem het bovendeeel vd behuizing weg en maak een beeldverbinding. De schroef voor de kamera-positie ontgrendelen, Kamera instellen ($\pm 17^\circ$), kamera met de

schroef terug vergrendelen.

De volumeregeling van de deurluidspreker

6 Neem het bovendeeel vd behuizing weg en stel m.een schroeven-draaier maat "1" bij bestaand spreekcont. op de pot.meter "V" het volume in.

Oproepcontrole/deuropenercontrole

• Als de oproepoets op de deurluidspreker resp. de openertoets van de binnenpost wordt ingedrukt, hoort de bezoeker via het deurstation een bevestigingstoon.

7 (niet afgebeeld)
Steek de luidsprekerleiding in bij "LS"; sluit het deurstation; breng het bovendeeel vd behuizing aan en draai het ad bovenz., ih midden en onderen vast.

De video-binnenpost monteren

8 Open de behuizing door licht op de verborgen veertongen te drukken. Gebruik daarvoor een schroevendr. maat "1". U bereikt de tongen via de ontgrend.gaten rechts.

9 Klap het bovendeeel vd behuizing naar links toe weg, trek de lintkabel met de onwisselbare stekker "S1" vd hoofdprintpl. af en neem het bovendeeel weg.

• Breng de aansluitleidingen in het benedengedeelte van de behuizing in en bevestig dit met 4 schroeven.

10 Aansluiting conf. schakeldiagram met 1 VIS 711-...

De oproep-volumeregeling van de binnenpost

11 Neem het bovend. vd behuizing weg en stel met een schroevendr. maat "1" op de potentiometer "P1" het gewenste volume in.

Regeling helderheid en contrast

12 Deze bevinden links onderaan op de monitor.

Montage

13 (niet afgebeeld)

De binnenpost sluiten

Stee de lintkabel vh bovendeel van de behuizing op de hoofdprintpl.(S1) in, hang het bovendeel links vast, klap het nr. rechts en klik het vast.

Parallel gebruik van max. 2 binnenposten

Parallel gebruik van de video-binnenposten betekent dat een deuproep met beeldinschakeling parallel geschiedt op beide binnenposten. Als op één van beide posten wordt opgenomen, kan het deurgesprek worden gevoerd.

14 De binnenposten aansluiten m.b.v. een videuitbreidingsset VSE 711-...

De video-netgelijkrichter VSNG 600-0 monteren

15 Montage van de netgelijkrichter in de verdeelkast.

Belangrijke opmerkingen

- Inbouw en montage van elektrische apparaten mogen alleen door geschoolde electromon-teurs worden uitgevoerd.

- De VSNG 600-.. kan enkel in een gesloten schakelkast worden gemonteerd, en mag enkel met Siedle apparaten worden gebruikt.

- In de gebouw installatie **moen** een meerpolige schakelaar met een contact opening van minstens 3 mm voorhanden zijn.

Het apparaat mag niet aan drui-p of spatwater blootgesteld worden! Zorg voor voldoende ventilatie. Let er vooral ook op dat de ventilatie-openingen niet afgedekt worden.

Technische gegevens VIS 711-...

- Monitor met 4" beeldbuis
- Aansluitmogelijkh. vr. etage-oproep-toetsen en nevensignaalst.
- Beeld-inschakeltoets
- Beeldinschakelduur vast 60 sec.
- Omgevingstemperatuur 0-30° C
- Voeding 31-33 V DC, max. 1 A bij 50 Hz
- Afscherming IP 20
- Afmetingen 216 x 255 x 60 mm

Technische gegevens deurstation

- Zwart/wit-CCD-camera, 1/3" chip, objectief 3,6 mm F2, openingshoek 90°; met infraroodverlichting.
- Objectief horizontaal en verticaal ± 17° handmatig afstelbaar
- Aansluiting voor deuropener 12 V AC/ max. 0,6 A (≥ 20 Ω).

Deuropener op elk gewenst moment

- Pot.vrij lichtcontact max. 24V/1 A.
- Akoestische oproepcontrole
- Temperatuurbereik -20° +40°
- Montagehoogte vd camera 1,60 m
- Afmetingen 85 x 290 x 35 mm

Technische gegevens VSNG 600-0

- Primair 230 V AC, 50-60 Hz
- Secundair 32 V DC, 1,1 A
- Beschermingsklasse IP 20
- Afmetingen 107 x 89 x 60

Instructies m.b.t. schakelschema

Let op

a) Voor de voeding van een binnenstation kan eveneens de stekker-voeding VSNG 711-... worden gebruikt, direct aan te sluiten op de binnenpost.

Anvendelse

Video-dørtelofon anlæg til parcelhuse eller som sikkerhed i forbindelse med enkelte lejligheder i polsikker 2-tråds-teknik. Ideel til nyinstallationer, efterinstallation og renoveringer, idet eksisterende ringeledninger kan anvendes. Video-sættet kan udbygges med en ekstra monitor/telefon VIS 711-0.

Dertil skal anvendes et video-set-udvidelse VSE 711-..., bestående af en telefonmonitor VIS 711-..., en strømforsyning VSNG 600-0 og en video-fordeler-boks VEB 711-...

Montering af video-dørstationen

- Ideel monteringshøjde til kamera-linse 1,60 m.

1 Krydskævskrueerne i midten samt i top og bund af kabinettet (midt på) løsnes og frontdækslet tages af.

- Højttalerledningen trækkes af stikskolerne.

2 For at forhindre vandindtrængning skal kablet føres ind nedefra i kabinettets underdel og denne fastgøres med 4 skruer i hjørnerne.

3 Tilslutning foretages ifølge diagram.

Tekstning/udskiftning af navneskiltet

4 Når frontdækslet er afmonteret, trykkes der på afdækningen til navneskiltet og afdækningen kan tages af. Det medfølgende navneskilt forsynes med tekst, sættes på plads og afdækningen sættes på igen.

Retningsindstilling af kameraet

5 Når frontdækslet er afmonteret og der er billedforbindelse, skrue løsnes, kamera placeres (± 17°), kamera fikseres igen ved hjælp af skruen.

Lydstyrkeindstilling på dørstationen

6 Når frontdækslet er afmonteret og der er samtaleforbindelse, indstilles

potentiometer "V" ved hjælp af en skruetrækker str. "1".

Opkaldskontrol/døråbnerkontrol

• Når der trykkes på opkaldstasten på dørstationen eller på døråbner-tasten på monitor/telefonen hører den besøgende en kvitteringstone i dør-stationen.

7 (ikke vist)

Højttalerledningen stikkes på "LS"; dørstationen lukkes; frontdækslet sættes på og skrues fast i toppen, i midten og i bunden.

Montering af monitor/telefonen

8 Kabinettet åbnes med et let tryk på de skjulte fjedertunger ved hjælp af en skruetrækker str. "1" gennem de hertil beregnede huller i højre side.

9 Kabinetoverdelen klappes op mod venstre, fladkablet med det polsikre hanstik "S1" trækkes af hovedprintet og overdelen tages af.

• Tilslutningsledningerne føres ind i kabinetunderdelen og denne fastgøres med 4 skruer.

10 Tilslutning foretages ifølge diagram med 1 VIS 711-....

Opkalds-lydstyrkeindstilling på monitor/telefonen

11 Når kabinetoverdelen er afmonteret, indstilles den ønskede opkaldslydstyrke på potentiometeret "P1" ved hjælp af en skruetrækker str. "1".

Indstillinger for lys og kontrast

12 Disse befinder sig nærderst til venstre på monitoren.

13 (ikke vist)

Lukning af monitor/telefonen

Fladkabel til kabinetoverdelen stikkes på hovedprintet (S1), overdelen hænges på i venstre side, klappes mod højre og trykkes helt på plads (skal gå i hak).

Paralleldrift af maks. 2 monitor/telefoner

Paralleldrift af video monitor/ tele-

fonerne, dvs. dørkald med billedvisning sker parallelt til begge monitor/telefoner. Ved at tage røret på én af de 2 telefoner besvares dørøpkaldet.

14 Tilslutning af monitor/telefonerne foretages ved hjælp af video-set-udvidelse VSE 711-...

Montering af Videostrømforsyningen VSNG 600-0

15 Strømforsyningen monteret på DIN-skinne.

! Vigtigt

• Indbygning og montage af elektrisk udstyr må kun foretages af autoriserede fagfolk.

• En VSNG 600-.. må kun anvendes i et aflåst el-skab. Den må kun anvendes i forbindelse med ITE komponenter. (Information Technology Equipment)

• Skal der i bygningsinstallationen forefindes en hovedafbryder med en kontaktåbning på mindst 3 mm. Enheden må ikke udsættes for dryppende eller sprøjtende vand! Der skal sørges for tilstrækkelig udluftning, især skal man passe på, at udluftningsslidserne ikke tildækkes.

Tekniske data VIS 711-...

- Monitor med 4" billedskærm
- Tilslutningsmulighed for etagekaldstast og ekstra lyd giver
- Billedindkoblingstast
- Billedindkoblingstid fast indstillet til 60 sek.
- Omgivelsestemperatur 0-30 °C
- Forsyning 31-33 V DC, maks. 1 A ved 50 Hz
- Tæthedsgrad IP 20
- Mål 216 x 255 x 60 mm

Tekniske data dørstation

- Sort/hvid-CCD-kamera, 1/3" chip, objektiv 3,6 mm F2, åbningvinkel 90°; med infrarød belysning
 - Objektiv horisontalt og vertikalt manuelt justerbart ± 17°
 - Tilslutning for døråbner 12 V AC/ max. 0,6 A (≥ 20 Ω).
- Døråbnerfunktion kan altid aktiveres
- Potentialfri lyskontakt maks. 24 V/1 A
 - Justerbar opkaldslydstyrke
 - Temperaturområde -20 ° +40 °C
 - Montagehøjde for kamera 1,60 m
 - Mål 85 x 290 x 35 mm

Tekniske data for VSNG 600-0

- Primær 230 V AC, 50-60 Hz
- Sekundær 32 V DC, 1,1 A
- Kapslingsklasse IP 20
- Dimensioner 107 x 89 x 60

Bemærkninger til diagram

! OBS

a) Til at forsyne en telefonmonitor kan alternativt anvendes en Videostrømforsyning VSNG 711-... Tilslutningen sker til tilslutningsstikket på VIS 711-...

Installation

Användning

Video-dörrhögtalaranläggning för enfamiljshus eller för avsäkring av enskilda lägenheter i polomkastnings-säker 2-trådsteknik. Idealisk för nyinstallation, efterinstallation och renovering vid användning av befintliga ringklocksledningar. Videoenheten kan utökas med ytterligare en inomhusstation VIS 711-0. **För detta ändamål behövs video-utökningssatsen VSE 711-..., som består av internstation VIS 711-... video-nätaggregat VSNG 600-0 och video-förlängningsbox VEB 711-...**

Montage av video-dörrstationen

- Den lämpligaste monteringshöjden av kameran är 1,60 m.

1 Lossa krysspårskruvarna som finns på mitten och på övre och undre änden av huset och dra av överdelen.

- Dra av högtalarledning från stickkontaktarna.

2 Förebygg inträngande vatten genom att föra in kabeln underifrån i husets underdel och fäst dem med fyra skruvar i hörnen.

3 Anslut enligt kopplingschemat.

Förse namnskylten med text resp. byta den

4 Ta bort täckplattan över namnskylten genom att trycka på plattan när husets överdel är borttagen. Förse den medföljande textbäraren med text, lägg in den och sätt på täckplattan.

Inriktning av kameran

5 Lossa skruven, positionera kameran ($\pm 17^\circ$) när husets överdel är borttagen och bildförbindelsen inkopplad och fixera sedan åter kameran med hjälp av skruven.

Inställning av dörrhögtalarens ljudvolym

6 Ställ in potentiometern "V" med

hjälp av en skruvmejsel storlek "1" när husets överdel är borttagen och talförbindelsen inkopplad.

Anropskontroll/dörröppnar-kontroll

- Vid bekräftelse med anropsknappen vid dörrhögtalaren resp. öppningsknappen vid inomhusstationen får besökaren en kvitterings-ton vid dörrstationen.

7 (utan bild)

Stick in högtalarledningen vid "LS"; stäng dörrstationen. Sätt på husets överdel och skruva fast på mitten och på övre och undre änden av huset.

Montage av inomhusvideostationen

8 Öppna huset genom ett lätt tryck med en skruvmejsel storlek "1" på de dolda fjädertungorna genom upplåsningshålen på höger sida.

9 Fäll ut husets överdel åt vänster, dra av flatbandskabeln med ej utbytbar stickpropp "S1" från huvudkretskortet och ta av överdelen.

- För in anslutningsledningarna i husets underdel och fäst dem med fyra skruvar.

10 Anslut enligt kopplingschemat med 1 VIS 711-...

Inställning av inomhusstationens högtalarvolym

11 Ställ in önskad anropsljusstyrka via potentiometern "P1" med hjälp av en skruvmejsel storlek "1" när husets överdel är borttagen.

Reglage för ljusstyrka och kontrast

12 Dessa finns på bildskärmens vänstra underdel.

13 (utan bild)

Stäng inomhusstationen

Sätt in husöverdelens flatbandskabel i huvudkretskortet (S1), sätt in överdelen på vänster sida, stäng till åt höger och snäpp fast.

Paralleldrift med max. 2 inomhusstationer

Paralleldrift med inomhusvideostationerna, d.v.s. dörranrop med bildinkoppling sker parallellt på båda inomhusstationerna. Genom avlyftning av en av hörtelefonerna på de båda stationerna tas dörrsamtalet emot.

14 Anslutning av inomhusstationerna med video utökningssatsen VSE 711-...

Montage av Videonät-aggregatet VSNG 600-0

15 Montage av nättlikriktare i fördelningar.

Viktiga anvisningar

- Montering och installation av elektriska apparater får endast utföras av behörig elektriker.

- VSNG 600-... får bara användas i ett slutet elskåp. Den får bara användas tillsammans med ITE-apparater. (Information Technology Equipment)

- I byggnadsinstallationen **måste** det finnas en allpolig nätrånskiljare med en kontaktöppning av minst 3 mm. Apparaten får inte utsättas för dropp- eller sprutvatten! Man måste tillse att apparaten får tillräcklig ventilation. Framförallt måste man kontrollera att ventilations slitarna inte täcks över.

Tekniska data för VIS 711-...

- Monitor 4" bildskärm
- Anslutningsmöjligheter för våningsanropsknapp och sidos-apparat
- Bildinkopplingsknapp
- Bildens inkopplingstid fast 60 sek.
- Omgivningstemperatur 0-30° C
- Spänningsförsörjning 31-33 V DC, max. 1 A vid 50 Hz
- Skyddsklass IP 20
- Dimensioner 216 x 255 x 60 mm

Tekniska data för dörrstation

- SW-CCD-kamera, 1/3" chip, objektiv 3,6 mm F2, öppningsvinkel 90°; med IR-belysning.
- Objektivet manuellt inställbart ± 17° horisontalt och vertikalt
- Anslutning för dörröppnare 12 V AC/ max. 0,6 A (≥ 20 Ω), dörröppnare alltid.
- Potentialfri ljuskontakt max. 24V/1 A.
- Akustisk anropskontroll
- Temperaturråde -20° +40° C
- Kamerans monteringshöjd 1,60 m
- Dimensioner 85 x 290 x 35 mm

Tekniska data för VSNG 600-0

- Inspänning: 230 V AC, 50-60 Hz
- Utpänning 32,0 V DC, 1,1 A
- Kapslingsklass IP 20
- Dimensioner: 107 x 89 x 60 mm

Anvisningar för kopplingschema**! Varning**

a) För försörjning av en internstation kan alternativt även video-instickningsnättdelen VSNG 711-... användas.

Anslutningen görs via anslutningsdosan på VIS 711-...

Použití

Videová dveřní komunikační stanice pro rodinný domek nebo k zajištění jednotlivých apartmánů s 2-drátovou technikou bezpečnou proti přepólování. Ideální pro novou instalaci, dodatečnou instalaci a renovování za využití již existujících zvonkových vedení.

Videosada může být rozšířena druhou dveřní stanicí VIS 711-0 .

K tomu je potřeba rozšiřovací sada videa VSE 711-..., skládající se z vnitřní stanice VIS 711-..., síťového napáječe videa VSNG 600-0 a extenzního boxu videa VEB 711-...

Montáž dveřní videostanice

- Ideální montážní výška kamery 1,60 m.

1 Šrouby s křížovou drážkou, které jsou uspořádány ve středu krytu a na horní a spodní straně krytu, uvolnit a horní část sejmut.

- Vedení reproduktoru stáhnout z konektorových patič.
- 2** Aby se zabránilo vniknutí vody, kabel zavést odspoda do spodní části krytu a tento upevnit 4 šrouby v rozích.

3 Připojení podle schématu zapojení

Popsání/výměna jmenovky

4 Při sejmuté horní části krytu stlačit ochranný kryt jmenovky a kryt sejmut. Přiložené jmenovky popsat, vložit a ochranný kryt nasadit.

Nasměrování kamery

5 Při sejmuté horní části krytu a při existujícím obrazovém spojení otočit šroub povolit, kameru nastavit do polohy (± 17°), kameru pomocí šroubu opet fixovat.

Regulace hlasitosti dveřního reproduktoru

6 Při sejmuté horní části krytu nastavit na potenciometru "V" při existujícím hovorovém spojení

pomocí šroubováku velikosti "1" .

Kontrola volání/kontrola otvírače dveří

- Při stisknutí volacího tlačítka na dveřním reproduktoru resp. tlačítka otvírače dveří na vnitřní stanici obdrží návštěvník na dveřní stanici zobrazení příslušného potvrzovacího tónu **7** (bez zobrazení) Vedení dveřního reproduktoru nastříhat na "LS"; dveřní stanici zavřít; nasadit horní část krytu, nahore, ve středu a dole přišroubovat .

Montáž vnitřní videostanice

8 Kryt otevřít pomocí lehkého tlaku na skryté pružné hrotnice

šroubovákem velikosti "1" skrze odblokovací otvory na pravé straně.

9 Horní část krytu odklopit doleva, plochý kabel s nevyměnitelnou vidlicí "S1" stáhnout a horní část sejmut.

- Připojovací vedení zavést do spodní části krytu a tento připevnit 4 šrouby.

10 Připojení podle schématu zapojení s 1 VIS 711-...

Regulace hlasitosti volání vnitřní stanice

11 Při sejmuté horní části krytu nastavit požadovanou hlasitost volání na potenciometru "P1" pomocí šroubováku velikosti "1" .

Regulátory jasu a kontrastu

12 Tyto se nacházejí na levé spodní straně monitoru.

13 (bez zobrazení)

Vnitřní stanici zavřít

Plochý kabel horní části krytu nastříhat na hlavní desku s plošnými spoji (S1), horní část vlevo zavěsit, sklopit doprava a nechat zapadnout.

Paralelní provoz max. 2 vnitřních stanic

Paralelní provoz vnitřní videostanice, tzn. volání od dveří s napojením obrazu probíhá paralelně na obou

vnitřních stanicích. Zvednutím sluchátka na jedné z obou stanic je hovor ode dveří přijmut.

14 Připojení vnitřních stanic pomocí rozšiřovací sada videa VSE 711-...,

Montáž napoječ videa VSNG 600-0

15 síťový usměřňovač namontovat na lištu (rozvaděče)

! Důležité pokyny

• Instalace a montáž elektrických přístrojů směji být provedeny pouze elektroinstalatérem.

• VSNG 600-... smí být provozován pouze ze zavřeným skříňovým rozvaděčem.
Smí být používán pouze ve spojení s ITE přístroji. (Information Technology Equipment)

• V instalaci budovy se musí nacházet všepólový síťový vypínač s rozevřením kontaktů minimálně 3 mm.

Přístroj nesmí být vystaven kapající nebo stříkající vodě!

Starat se o dostatečné větrání, je třeba dbát na to, aby nebyly zakryty větrací šterbiny.

Technická data

VIS 711-...

- Monitor s 4" obrazovkou
- Možnost napojení etážového volacího tlačítka a vedlejšího signálního přístroje
- Tlačítko k zapnutí obrazu
- Doba zapnutí obrazu napevno 60 s
- Okolní teplota 0-30 °C
- Napájení 31-33 V DC, max. 1 A při 50 Hz
- Druh krytí IP 20
- Rozměry 216 x 255 x 60 mm

Technická data dveřní stanice

- Černobílá CCD kamera, 1/3" čip, objektiv 3,6 mm F2, úhel otevření 90°; s infračerveným osvětlením.
- Objektiv horizontálně a vertikálně manuálně justovatelný o $\pm 17^\circ$
- Připoj pro otvírač dveří 12 V AC/ max. 0,6 A ($\geq 20 \Omega$). Otvírač dveří kdykoli možný
- Světelný kontakt max. 24V/1 A bez potenciálu.
- Akustická kontrola volání
- Teplotní rozsah -20 °C - +40 °C
- Montážní výška kamery 1,60 m
- Rozměry 85 x 290 x 35 mm

Technické údaje pro

VSNG 600-0

- primární 230 V AC, 50-60 Hz
- Sekundár 32 V DC, 1, 1 A
- způsob ochrany IP 20
- Rozměry 107 x 89 x 60

Upozornění k schémátům zapojení

! Pozor

a) K zásobování vnitřní stanice může být alternativně použita také konektorová síťová přípojka videa VSNG 711-...

Připoj se provádí pomocí zdířky na VIS 711-...

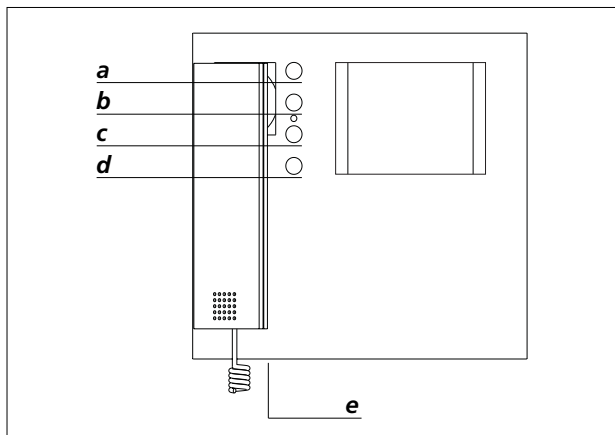

a

- Türöffner-Taste, Anschaltzeit 3 sek. fest.
- Door release button, fixed tripping time 3 secs.
- Touche gache électrique, duree d'activation fixe de 3 sec.
- Tasto apriporta, durata d'inesco fissa di 3 sec.
- Deuropenertoets, activeringsduur 3 sec. vast.
- Døråbnertast, aktiveringstid 3 sek. Dørrøppnantangent, fast utløsnings-tid 3 sekunder.
- Tlačítka otvírače dveří, doba vybavení napevno 3 vteřiny.

b

- Lichtanschalt-Taste
- Light ON button

- Touche de mise en marche lumiere
- Tasto accensione luce
- Lichtinschakeltoets
- Lystændingstast
- Ljuständningstangent
- Tlačítka zapnutí světla

c

- Rufabschalt-Taste mit LED
- Leuchtet bei abgeschaltetem Ruf
- Call silencing button with LED
- Lights up when call silencing function is active
- Touche de desactivation de la sonnerie d'appel avec LED. La LED est allumee si la sonnerie d'appel est desactivee.
- Tasto di tacitazione di chiamata con LED. Illuminato in caso di chiamata tacitata.

- Oproepuitschakelingstoets met LED. Brandt ook als de oproep-functie is uitgeschakeld.
- Tast til frakobling af opkald, med LED. Lyser ved frakobling af opkald.
- Anropsfråkopplingstangent med lysdiod, lyser vid avstängt anrop.
- Tlačítka vypnutí volání s LED, svítí při vypnutém volání.

d

- Bild-Anschalttaste, Anschaltdauer 60 sek. fest.
- Picture ON button, fixed ON time 60 secs.
- Touche d'activation de l'image. Duree d'activation fixe de 60 sec.
- Tasto di attivazione dell'immagine; durata di attivazione fissa di 60 sec.
- Beeldinschakeltoets, inschakelduur 60 sec. vast.
- Indkobling af billede, indkoblings-tid 60 sek.
- Bildinkopplingstangent, fast inkop-plingstid 60 sek.
- Tlačítka zapnutí obrazovky, doba napojení napevno 60 vteřin.

e

- Helligkeits-/ Kontrastregler
- Brightness-/ Contrast control
- Réglage de la luminosité/ Réglage du contraste
- Regolatore di luminosità
- Regolatore di contrasto
- Helderheids-/ kontrastregelaar
- Regulering af lysstyrke-/ kontrast
- Ljuskontroll-/ Ljuskontrast
- Jas/ Kontrastregulátor

SSS SIEDLE

S. Siedle & Söhne

Postfach 1155
D-78113 Furtwangen
Bregstraße 1
D-78120 Furtwangen

Telefon +49 7723 63-0
Telefax +49 7723 63-300
info@siedle.de
www.siedle.de

© 2000/02.04

Printed in Germany
Best. Nr. 0-1101/317478