

CA 812-1
CA 812-2
CA 812-4

Produktinformation
Compact Audio

Product information
Compact audio

Information produit
Compact Audio

Opuscolo informativo
sul prodotto
Compact Audio

Productinformatie
Compact Audio

Produktinformation
Compact Audio

Produktinformation
Kompaktaudio

Información de producto
Compact Audio

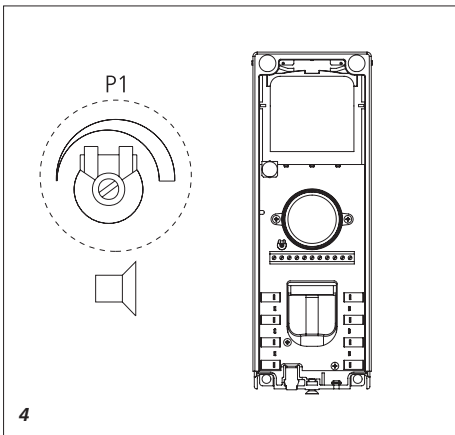
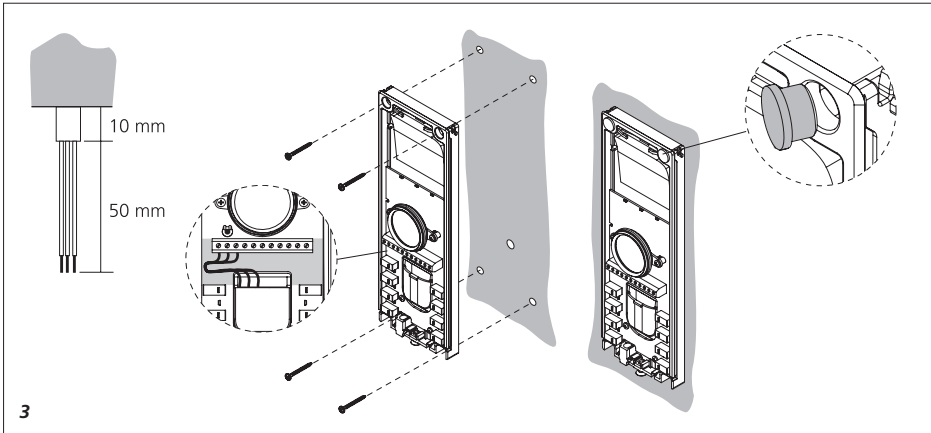
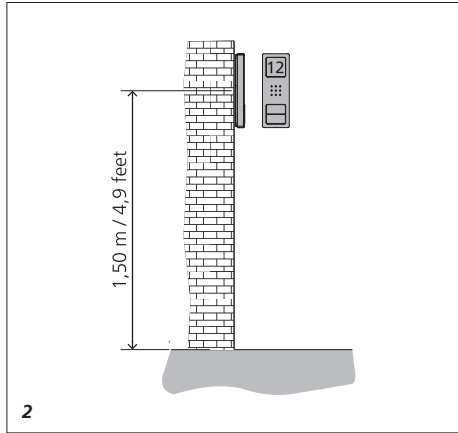
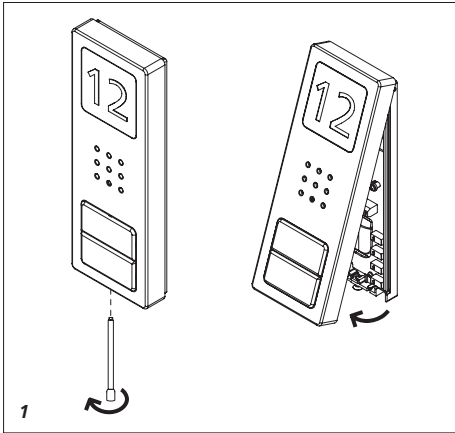

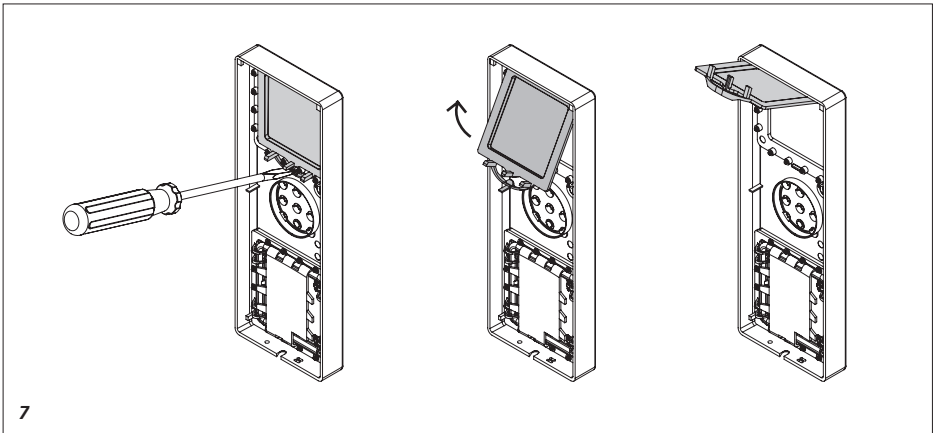
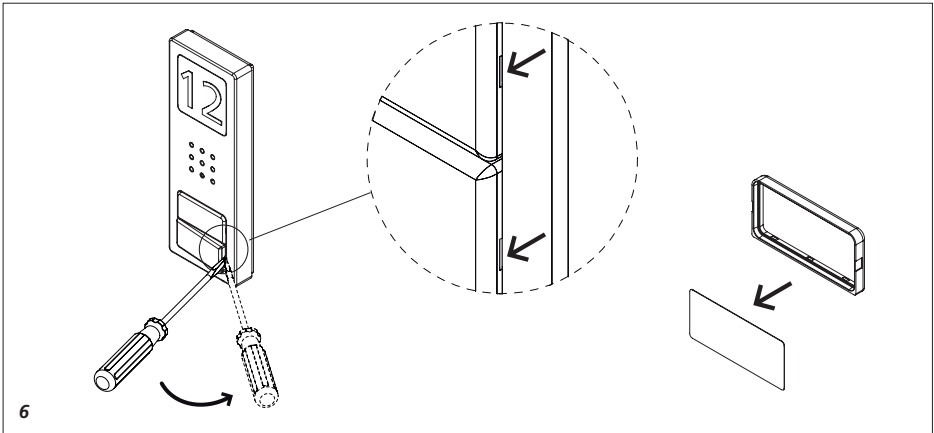
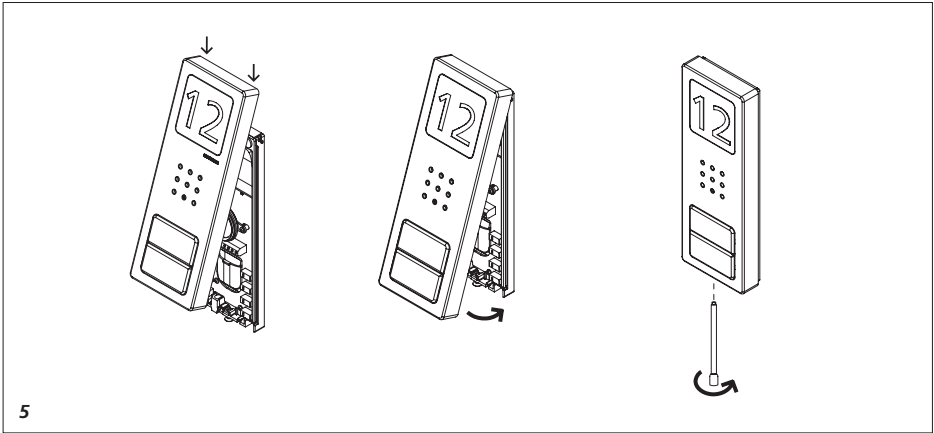

Anwendung

Türstation Compact Audio mit 1, 2 oder 4 Ruftasten. Mit den Grundfunktionen Rufen, Sprechen und Tür öffnen.

Verwendungszweck

Der SET Türlautsprecher CA 812-... ist ausschließlich für die Verwendung innerhalb des SET CA 812-... konzipiert. Jegliche anderweitige Nutzung gilt als nicht bestimmungsgemäß, für die der Hersteller nicht haftbar gemacht werden kann.

Elektrische Spannung



Einbau, Montage und Servicearbeiten elektrischer Geräte dürfen ausschließlich durch eine Elektrofachkraft erfolgen.

Elektrostatische Aufladung



Durch elektrostatische Aufladung kann bei direktem Kontakt mit der Leiterplatte das Gerät zerstört werden. Vermeiden Sie daher ein direktes Berühren der Leiterplatte.

Lieferumfang

- Türstation Compact Audio CA 812-...
- Siedle Schraubendreher
- diese Produktinformation

Montage

1 *Gehäusefront abschrauben. Dazu an der Unterseite des Gehäuse die Siedle Schraube lösen. Gehäusefront nach vorne aufklappen.*

2 *Aufputz-Montage der Türstation. Empfohlene Einbauhöhe ca. 1,50 m / 4,9 ft bis Gerätemitte. Bitte beachten: Das Kabel wird im unteren Bereich der Grundplatte eingeführt!*

3 *Das Installationskabel wandnah abmanteln (ca. 10 mm) und Adern in die Grundplatte einführen.*

Die Grundplatte mit 4 Schrauben befestigen. Die beiden oberen Öffnungen mit den Gummistopfen verschliessen. Installation nach Anschlussplan vornehmen. Die Adern dürfen nur im zulässigen Installationsraum verlegt werden.

4 *Je nach Einbauumgebung kann es erforderlich sein, die Sprachlautstärke der Türstation zu verändern, um eine klare Sprachübertragung zu ermöglichen.*

5 *Gehäusefront oben auf der Grundplatte einhängen und schließen. Die Schraube an der Unterseite des Gehäuse festdrehen.*

Beschriftung

6 *Namensschild von der Außenseite z. B. mit einem Schlitzschraubendreher vorsichtig öffnen und Schrift-einlage entnehmen. Zum Einsetzen das Namensschild mit leichtem Druck einrasten.*

7 *Infoschild von der Innenseite z. B. mit einem Schlitzschraubendreher öffnen und Schriftfeld entnehmen. Zum Einsetzen das Infoschild mit leichtem Druck einrasten.*

Klemmenbelegung

1	Basisklemme 1+n
7.1	Ruftaste 1 (Obere Taste)
7.2	Ruftaste 2
7.3	Ruftaste 3
7.4	Ruftaste 4
b/c	Versorgung 12 V AC
Tö	Türöffnerkontakt max. 15 V AC, 30 V DC, 2 A
Li	Lichtkontakt max. 15 V AC, 30 V DC, 2 A
D+ / D-	Anschluss CTÖ 602-0

Inbetriebnahme

Installation und Inbetriebnahme sind in der Produktinformation zu SET CA 812-... beschrieben. (liegt dem Set-Compact Audio SET CA 812-... bei).

Technische Daten

Kontaktart: 2 Schließer max. 15 V AC, 30 V DC, 2 A
Umgebungstemperatur: -20°C bis +55°C
Schutzart: IP 54
Abmessungen (mm) B x H x T: 82 x 226 x 33

English

Application

Compact Audio door station with 1, 2 or 4 call buttons. With the basic functions calling, speech and door release.

Application

The SET door loudspeaker CA 812-... is exclusively designed for use within the SET CA 812-... Any other application is deemed not in accordance with its intended use and exonerates the manufacturer from any liability.

Electrical voltage



Mounting, installation and servicing work on electrical devices may only be performed by a suitably qualified electrician.

Electrostatic charging



As a result of electrostatic charging, direct contact with the circuit board can result in destruction of the device. Direct contact with the circuit board must therefore be avoided.

Scope of supply

- Door station compact audio CA 812-...
- Siedle screwdriver
- This product information

Mounting

1 *Unscrew the front of the housing. To do this, release the Siedle screw on the underneath of the housing. Hinge the front of the housing forward.*

2 *Surface mounting the door station. Recommended mounting height appr. 1.50 m /4.9 ft. to centre device. Please note: The cable is inserted in the lower area of the base plate!*

3 *Strip back the installation cable close to the wall (appr. 10 mm) and insert the cores into the base plate. Fasten the base plate using 4 screws. Close the two openings at the top using rubber stoppers. Install in accordance with the terminal diagram. The cores may only be laid in the admissible installation space.*

4 *Depending on the installation environment, it may be necessary to change the door station speech volume in order to permit clear speech transmission.*

5 *Hook the front of the housing onto the base plate at the top and close. Tighten the screw on the underneath of the housing.*

Lettering

6 *Open the nameplate from the outside, for example using a flat bladed screwdriver, and carefully remove the inscription insert. To insert the nameplate, lock into place by exerting light pressure.*

7 *Info sign from the inside, e.g. open using flat blade screwdriver and remove inscription field. To insert, clip in the info sign exerting a slight pressure.*

Terminal assignment

1	Basic terminal 1+n
7.1	Call button 1 (upper button)
7.2	Call button 2
7.3	Call button 3
7.4	Call button 4
b/c	supply 12 V AC
TR	Door release contact max. 15 V AC, 30 V DC, 2A
Li	Light contact max. 15 V AC, 30 V DC, 2A
D+/D-	Connection of the CTÖ 602-0

Commissioning

Installation and commissioning are described in the product information sheet for SET CA 812-... (enclosed with the Compact Audio SET CA 812-...).

Specifications

Contact type: 2 n.o. contact
max. 15 V AC/30 V DC, 2 A
Ambient temperature:
-20°C to +55°C
Protection system: IP 54
Dimensions (mm) W x H x D:
82 x 226 x 33

Application

Platine de rue Compact Audio avec 1, 2 ou 4 touches d'appel. Avec les fonctions de base appeler, parler et ouvrir porte.

Domaine d'application

La platine de rue en KIT CA 812-... est exclusivement conçue pour être utilisée dans le SET CA 812-... Toute autre utilisation est considérée comme étant non conforme aux fins pour lesquelles elle a été conçue, la responsabilité du fabricant ne pouvant alors être engagée.

Tension électrique



L'installation, le montage et l'entretien d'appareils électriques ne doivent être réalisés que par un spécialiste en électricité.

Charge électrostatique



La charge électrostatique peut détruire l'appareil en cas de contact direct avec la carte de circuits imprimés. Evitez par conséquent tout contact direct avec la carte de circuits imprimés.

Etendue de la fourniture

- Platine de rue Compact Audio CA 812-...
- Siedle tournevis
- La présente information produit

Montage

1 Dévisser la façade du boîtier. A ces fins, desserrer la Siedle vis sur la face inférieure du boîtier. Rabattre la façade du boîtier vers l'avant.

2 Montage en saillie de la platine de rue. Hauteur de montage conseillée env. 1,50/4,9 pieds du centre de l'appareil. A noter : Le câble s'introduit dans la zone inférieure du socle!

3 Dénuder le câble d'installation à proximité de la paroi (env. 10 mm) et introduire les fils dans le socle. Fixer le socle à l'aide de 4 vis. Obturer les deux orifices supérieurs à l'aide des bouchons en caoutchouc. Effectuer l'installation conformément au schéma de raccordement. Les fils ne doivent être posés que dans la zone d'installation autorisée.

4 En fonction de l'environnement de montage, il peut être nécessaire de modifier le volume audio de la platine de rue afin de permettre une transmission claire de la voix.

5 Accrocher la façade du boîtier en haut du socle, et la fermer. Bloquer la vis sur la face inférieure du boîtier.

Marquage

6 Ouvrir l'étiquette avec précautions par le côté extérieur, p. ex. à l'aide d'un tournevis pour vis à tête fendue, et retirer l'insert de marquage. Pour la mise en place de l'étiquette, l'encliqueter en exerçant une légère pression.

7 Ouvrir la plaquette d'information par le côté intérieur, p. ex. à l'aide d'un tournevis pour vis à tête fendue, et retirer la zone de marquage. Pour la mise en place, encliqueter la plaquette d'information en exerçant une légère pression.

Implantation des bornes

1	borne de base 1+n
7.1	Touche d'appel 1 (touche supérieure)
7.2	Touche d'appel 2
7.3	Touche d'appel 3
7.4	Touche d'appel 4
b/c	Alimentation 12 V AC
Tö	Contact de gâche max. 15 V AC, 30 V DC, 2A
Li	Contact de lumière max. 15 V AC, 30 V DC, 2A
D+/D-	Raccordement du CTÖ 602-0

Mise en service

L'installation et la mise en service sont décrites dans l'information produit relative à SET CA 812-... (jointe au Set-Compact Audio (Kit Compact Audio) SET CA 812-...).

Caractéristiques techniques

Type de contact : 2 Contact de travail max. 15 V AC, 30 V DC, 2 A
Température ambiante : -20° C à +55°C
Indice de protection : IP 54
Dimensions (mm) l x H x P : 82 x 226 x 33

Impiego

Posto esterno Compact Audio con 1, 2 o 4 tasti di chiamata. Dotato delle funzioni base di chiamata, conversazione e apriporta.

Finalità d'uso

Il set porter CA 812-... è concepito esclusivamente per l'impiego all'interno del SET CA 812-... Qualsiasi altro utilizzo non è conforme alla finalità d'uso, pertanto il produttore non risponde in alcun modo al riguardo.

Tensione elettrica



Gli interventi di installazione, montaggio e assistenza agli apparecchi elettrici devono essere eseguiti esclusivamente da elettricisti specializzati.

Carica elettrostatica



In caso di contatto diretto con il circuito stampato, l'apparecchio può subire danni irreparabili a causa della carica elettrostatica. Evitare quindi di toccare direttamente il circuito stampato.

Kit di fornitura

- Posto esterno Compact Audio CA 812-...
- Siedle cacciavite
- Il presente opuscolo informativo sul prodotto

Montaggio

1 Svitare il frontalino della scatola. A tale scopo svitare la Siedle vite ad sul lato inferiore della scatola. Ribaltare in avanti il frontalino della scatola.

2 Montaggio appoggio muro del posto esterno. Altezza di montaggio raccomandata circa 1,50 m/4,9 piedi fino al centro dell'apparecchio. Da notare: il cavo viene inserito nella parte inferiore della piastra base!

3 Sguainare il cavo di installazione in prossimità della parete (circa 10 mm) e inserire i fili nella piastra base. Fissare la piastra base con 4 viti. Chiudere le due aperture superiori con gli appositi tappi in gomma. Eseguire l'installazione secondo lo schema di collegamento. I fili possono essere posati esclusivamente in un ambiente di installazione approvato.

4 A seconda dell'ambiente di installazione, può essere necessario modificare il volume dell'audio del posto esterno per permettere una chiara trasmissione del suono.

5 Agganciare e fissare il frontalino della scatola in alto sulla piastra base. Serrare la vite sul lato inferiore della scatola.

Diciture

6 Aprire con cautela la targhetta del nome dal lato esterno, ad esempio utilizzando un cacciavite per viti ad intaglio, quindi prelevare l'insero stampato. Per inserire la targhetta del nome, farla scattare in posizione applicando una leggera pressione.

7 Aprire la targa d'informazione dal lato interno, ad es. con un cacciavite per viti ad intaglio, ed estrarre la targhetta per le diciture. Per inserire la targa d'informazione, farla scattare in posizione con una leggera pressione.

Messa in funzione

L'installazione e la messa in funzione sono descritte nell'opuscolo informativo sul prodotto del SET CA 812-... (allegato al Set Compact Audio SET CA 812-...).

Dati tecnici

Tipo di contatto: 2 Contatto normalmente aperto max 15 V AC, 30 V DC, 2 A
Temperatura ambiente: da -20°C a +55°C
Classe di protezione: IP 54
Dimensioni (mm) Larg. x Alt. x Prof.: 82 x 226 x 33

Assegnazione dei morsetti

1	morsetto base 1+n
7.1	tasto di chiamata 1 (tasto superiore)
7.2	tasto di chiamata 2
7.3	tasto di chiamata 3
7.4	tasto di chiamata 4
b/c	alimentazione 12 V AC
T0	contatto apriporta max. 15 V AC, 30 V DC, 2A
Li	contatto luce max. 15 V AC, 30 V DC, 2A
D+/D-	Collegamento del CTÖ 602-0

Toepassing

Deurstation Compact Audio met 1, 2 of 4 oproeptoetsen. Met de basisfuncties bellen, spreken en deur openen.

Gebruiksdoel

De SET-deurluidspreker CA 812-... is uitsluitend ontworpen voor gebruik binnen de SET CA 812-... Ieder ander gebruik geldt als niet conform de bestemming, waarvoor de fabrikant niet aansprakelijk gesteld kan worden.

Elektrische spanning



Inbouw, montage en onderhoudswerkzaamheden aan elektrische apparaten mogen uitsluitend door een elektro-vakman worden uitgevoerd.

Elektrostatische lading



Door elektrostatische lading kan bij een direct contact met de printplaat het apparaat worden vernietigd. Vermijdt u daarom het direct aanraken van de printplaat.

Leveringsomvang

- Deurstation Compact audio CA 812-...
- Siedle schroevendraaier
- Deze productinformatie

Montage

1 Behuizingvoorpaneel losschroeven. Daarvoor aan de onderzijde van de behuizing de Siedle schroef losdraaien. Behuizingvoorpaneel naar voren openklappen.

2 Opbouwmontage van het deurstation. Aanbevolen inbouwhoogte ca. 1,50 m/4,9 ft tot midden van het apparaat. Let op a.u.b.: De kabel wordt in het onderste deel van de basisplaat ingevoerd!

3 De installatiekabel dicht bij de muur afmantelen (ca. 10 mm) en de aders in de basisplaat invoeren. De basisplaat met 4 schroeven bevestigen. De beide bovenste openingen met de rubberen afdichtingen afsluiten. Installatie volgens aansluit-schema uitvoeren. De aders mogen alleen in de daarvoor bestemde installatieruimte worden gelegd.

4 Afhankelijk van de inbouwomgeving kan het nodig zijn, het spraakvolume van het deurstation te veranderen, om een duidelijke spraakverbinding mogelijk te maken.

5 Behuizingvoorpaneel boven op de basisplaat hangen en sluiten. De schroef aan de onderzijde van de behuizing vastdraaien.

Beschrifting

6 Naambordje vanaf de buitenzijde bijv. met een platte schroevendraaier voorzichtig openen en tekstinleg verwijderen. Voor het plaatsen het naambordje met lichte druk op zijn plaats drukken.

7 Infobordje vanaf de binnenkant bijv. met een platte schroevendraaier openen en opschriftenveld uitnemen. Voor het plaatsen het infobordje met lichte druk op zijn plaats zetten.

Ingebruikname

Installatie en ingebruikname zijn in de productinformatie bij SET CA 812-... omschreven. (meegeleverd bij de Set-Compact Audio SET CA 812-...).

Technische gegevens

Contacttype: 2 Sluiter max. 15 V AC, 30 V DC, 2 A
Omgevingstemperatuur: -20° C tot +55° C
Bescherminingsklasse: IP 54
Afmetingen (mm) B x H x D:
82 x 226 x 33

Klemmenindeling

1	basisklem 1+n
7.1	oproeptoets 1 (bovenste toets)
7.2	oproeptoets 2
7.3	oproeptoets 3
7.4	oproeptoets 4
b/c	verzorging 12 V AC
Tö	deuropenercontact max. 15 V AC, 30 V DC, 2A
Li	lichtcontact max. 15 V AC, 30 V DC, 2A
D+/D-	Aansluiting CTÖ 602-0

Anvendelse

Dørstation Compact Audio med 1, 2 eller 4 opkaldstryk. Med grundfunktionerne opkald, samtale og døråbning.

Anvendelsesformål

SET-dørstationen CA 812-... er specielt udviklet til anvendelse sammen med SET CA 812-... Enhver anden anvendelse anses for ikke-korrekt anvendelse og producenten kan ikke drages til ansvar for en sådan anvendelse.

Elektrisk spænding



Tilslutning, montage og service af elektriske enheder må kun udføres af en autoriseret elinstallatør.

Elektrostatisk opladning



Elektrostatisk opladning kan ødelægge enheden ved direkte kontakt med printpladen. Undgå derfor direkte berøring af printpladen.

Leveringsomfang

- Dørstation Compact Audio CA 812-...
- Siedle skruetrækker
- denne produktinformation

Montage

1 Kabinetfronten skrues af. Med henblik herpå løsnes Siedle skruen på undersiden af kabinettet. Kabinetfronten klappes fremad og op.

2 Frembygningsmontage af dørstation. Anbefalet indbygningshøjde ca. 1,50 m/4,9 ft indtil midte dørstation. Bemærk: Kablet indføres for neden i grundpladen!

3 Installationskablet afisoleres tæt ved væggen (ca. 10 mm) og lederne føres ind i grundpladen. Grundpladen fastgøres med 4 skruer. De to øverste åbninger lukkes med gummipropper. Installationen foretages iht. tilslutningsdiagram. Ledningerne må kun trækkes i det tilladte installationsrum.

4 Afhængigt af indbygningsomgivelserne kan det være nødvendigt, at ændre dørstationens talelydstyrke for at muliggøre en tydelig og klar samtaletransmission.

5 Kabinetfronten hægtes på bundpladen for oven og lukkes. Skruen på undersiden af kabinettet spændes.

Skriftservice

6 Navneskiltet åbnes forsigtigt fra ydersiden, f.eks. med en kærvskrue-trækker, og navneskiltet tages ud. Navneskiltet klikkes på plads med et let tryk.

7 Infoskiltet åbnes fra indersiden f.eks. med en kærvskrue-trækker og skriftfeltet tages ud. Infoskiltet klikkes på plads med et let tryk.

Klemmekonfiguration

1	Basisklemme 1+n
7.1	Opkaldstryk 1 (øverste tryk)
7.2	Opkaldstast 2
7.3	Opkaldstast 3
7.4	Opkaldstast 4
b/c	Forsyning 12 V AC
Tö	Døråbnerkontakt maks. 15 V AC, 30 V DC, 2A
Li	Lyskontakt maks. 15 V AC, 30 V DC, 2A
D+/D-	Tilslutning af CTÖ 602-0

Ibrugtagning

Installation og idrifttagning er beskrevet i produktionsinformationen til SET CA 812-... (er vedlagt Set-Compact Audio SET CA 812-...).

Tekniske data

Kontakttype: 2 Sluttekontakt
maks. 15 V AC, 30 V DC, 2 A
Omgivelsestemperatur:
-20°C til + 55°C
Kapslingsklasse: IP 54
Mål (mm) b x h x d: 82 x 226 x 33

Användning

Dörrstation kompaktaudio med 1, 2 eller 4 anropsknappar. Med grundfunktionerna anropa, tala och öppna dörren.

Användning

SET-dörrhögtalaren CA 812-... är konstruerad endast för att användas i SET CA 812-... Varje annan användning gäller som icke ändamålsenlig, för vilken tillverkaren inte kan göras ansvarig.

Elektrisk spänning



Installation, montering och servicearbeten på elektriska apparater får utföras endast av behörig eltekniker.

Elektrostatisk laddning



När elektrostatisk laddning kommer direkt i kontakt med kretskortet, kan apparaten förstöras. Undvik därför att direkt beröra kretskortet.

Leveransomfång

- Dörrstation Compact Audio CA 812-...
- Siedle skruvmejsel
- Denna produktinformation

Montage

1 Skruva av höljets framsida. För detta, lossa Siedle skruven på höljets undersida. Fäll upp höljets framsida framåt.

2 Utanpåliggande montering av dörrstationen. Rekommenderad monteringshöjd ca 1,50 m/4,9 ft till mitten på apparaten. Observera: Kabeln förs in i den undre delen av bottenplattan!

3 Skala av installationskabeln nära väggen (ca 10 mm) och för in ledarna i bottenplattan. Sätt fast bottenplattan med 4 skruvar. Stäng till de båda övre öppningarna med gummipropparna. Utför installationen enligt anslutningsschemat. Ledarna måste installeras i det därför avsedda installationsutrymmet.

4 Beroende på monteringsituationen kan det vara nödvändigt att ändra dörrstationens ljudstyrka för talet, för att möjliggöra en tydlig överföring av talet.

5 Häng fast höljets framsida upptill på bottenplattan och stäng. Skruva fast på höljets undersida.

Påskrift

6 Öppna namnskylden försiktigt från utsidan, t.ex. med en vanlig skruvmejsel, och ta ut textremsan. För att sätta i namnskylden, tryck in den lite lätt, tills den snäpper fast.

7 Öppna infoskylden från insidan, t.ex. med en vanlig skruvmejsel, och ta ut textfältet. För att sätta i infoskylden, tryck in den lite lätt, tills den snäpper fast.

Klämtilldelning

1	Basklämma 1+n
7.1	Anropsknapp 1 (Övre knapp)
7.2	Anropsknapp 2
7.3	Anropsknapp 3
7.4	Anropsknapp 4
b/c	Försörjning 12 V AC
Tö	Dörröppningskontakt max. 15 V AC, 30 V DC, 2A
Li	Ljuskontakt max. 15 V AC, 30 V DC, 2A
D+/D-	Anslutning CTÖ 602-0

Idrifttagning

Installationen och idrifttagningen är beskrivna i produktinformationen till SET CA 812-... (ligger tillsammans med kompaktaudiosetet SET CA 812-...).

Tekniska data

Typ av kontakt: 2 Slutkontakt
max 15 V AC, 30 V DC, 2 A
Omgivningstemperatur:
-20°C till +55°C
Skyddstyp: IP 54
Mått (mm) B X H X D: 82 x 226 x 33

Aplicación

Estación de puerta Compact Audio con 1, 2 ó 4 teclas de llamada. Con las funciones básicas llamar, hablar y abrir puerta.

Aplicación

El altavoz de puerta tipo SET CA 812-... se ha concebido exclusivamente para su uso dentro del SET CA 812-... Se considera indebido todo uso distinto de éste, no pudiendo responsabilizarse al fabricante de cualquier anomalía que de ello se derive.

Tensión eléctrica



La integración, montaje y los trabajos de servicio en aparatos eléctricos deben ser realizados exclusivamente por electricistas especializados.

Carga electrostática



En el caso de contacto directo con la tarjeta de circuito impreso, el aparato puede resultar destruido debido a las cargas electrostáticas. Por este motivo, evite el contacto directo con la tarjeta de circuito impreso.

Alcance de suministro

- Estación de puerta Compact Audio CA 812-...
- Siedle destornillador
- Esta información de producto

Montaje

1 Desatornillar el frontal de la carcasa. Para ello, aflojar el tornillo Siedle situado en el lado inferior de la carcasa. Abatir hacia arriba el frontal de la carcasa.

2 Montaje saliente de la estación de puerta. Altura de montaje recomendada aprox. 1,50 m/4,9 pies hasta el centro del aparato. Por favor, tener presente lo siguiente: ¡Introducir el cable en la zona inferior de la placa base!

3 Pelar el cable de instalación en un punto próximo a la pared (aprox. 10 mm) e introducir los hilos en la placa base. Sujetar la placa base con 4 tornillos. Obturar las dos aberturas superiores con los tapones de goma. Realizar la instalación conforme al esquema eléctrico. Los hilos deben estar instalados exclusivamente dentro del espacio de instalación permitido.

4 En función del entorno de integración, tal vez sea necesario modificar el volumen de voz de la estación de puerta para permitir que la transmisión de voz sea nítida.

5 Enganchar y cerrar el frontal de la carcasa arriba sobre la placa base. Atornillar firmemente el tornillo en el lado inferior de la carcasa.

Identificación

6 Abrir la placa de características desde el exterior, p. ej., con un destornillador de hoja plana y retirar la placa de características. Para insertar la placa de características, engatillarla haciendo una ligera presión.

7 Abrir la etiqueta informativa desde el interior, p. ej. con un destornillador y retirar el indicador rotulable. Para su inserción, engatillar la etiqueta informativa haciendo una ligera presión.

Funciones de los bornes

1	borne base 1+n
7.1	Tecla de llamada 1 (tecla superior)
7.2	Tecla de llamada 2
7.3	Tecla de llamada 3
7.4	Tecla de llamada 4
b/c	Alimentación de 12 V AC
Tö	Contacto de abrepuertas máx. 15 V AC, 30 V DC, 2A
Li	Contacto de luz máx. 15 V AC, 30 V DC, 2A
D+/D-	Realizar la conexión CTÖ 602-0

Puesta en servicio

La instalación y la puesta en servicio se describen en la información de producto del SET CA 812-... (se adjunta al Set-Compact Audio SET CA 812-...).

Características técnicas

Tipo de contactos: 2 contactos normalmente abiertos, 15 V AC, 30 V DC, 2 A
Temperatura ambiente: -20 °C hasta + 55 °C
Grado de protección: IP 54
Dimensiones (mm) An x Al x Pr: 82 x 226 x 33

SSS SIEDLE

S. Siedle & Söhne

Postfach 1155
78113 Furtwangen
Bregstraße 1
78120 Furtwangen

Telefon +49 7723 63-0
Telefax +49 7723 63-300
www.siedle.de
info@siedle.de

© 2008/10.11
Printed in Germany
Best. Nr. 0-1101/237990

