

plug+play



**Bus-Telefon Standard mit
Farbmonitor**

BTSV 850-0

**Standard Bus Telephone
with Colour Monitor**

BTSV 850-0

**Téléphone à bus standard
avec moniteur couleur**

BTSV 850-0

**Citofono di sistema
standard con monitor a
colori**

BTSV 850-0

**Bus-telefoon standaard
met kleurenmonitor**

BTSV 850-0

**Standard-bustelefon med
farvemonitor**

BTSV 850-0

**Buss-telefon Standard
med färgmonitor**

BTSV 850-0

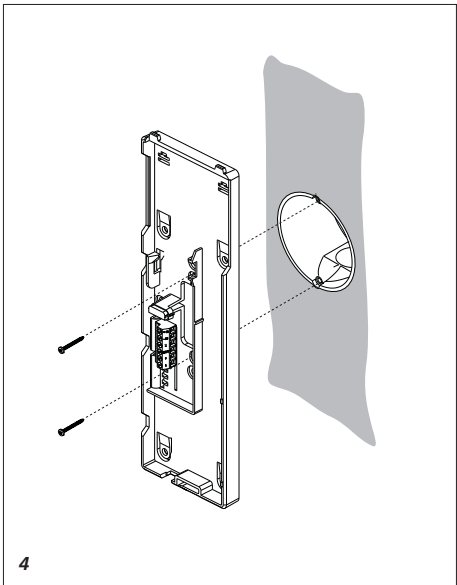
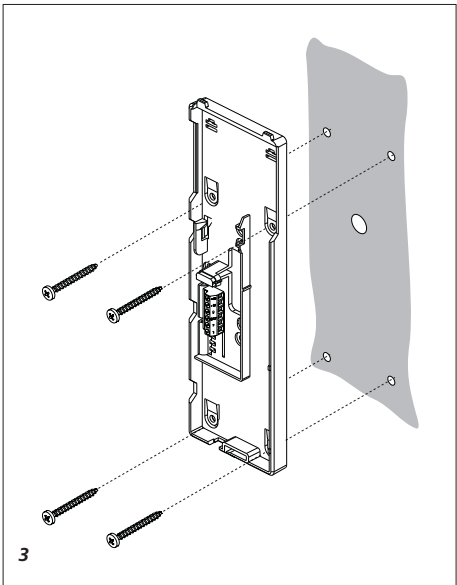
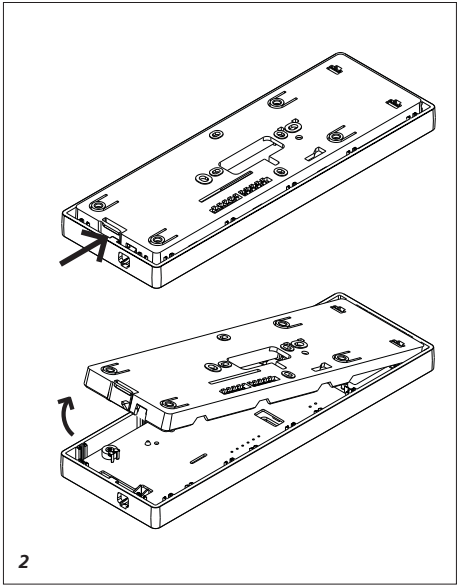
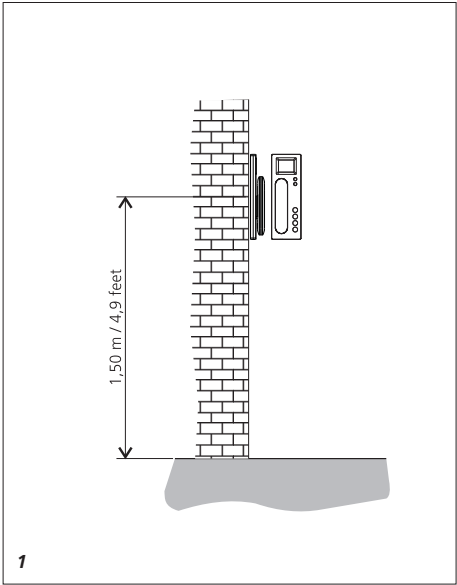

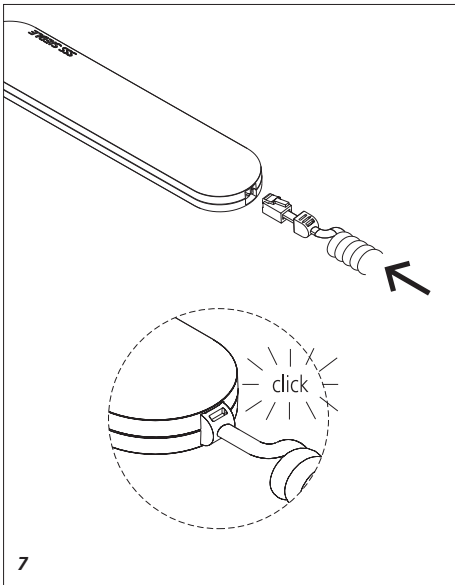
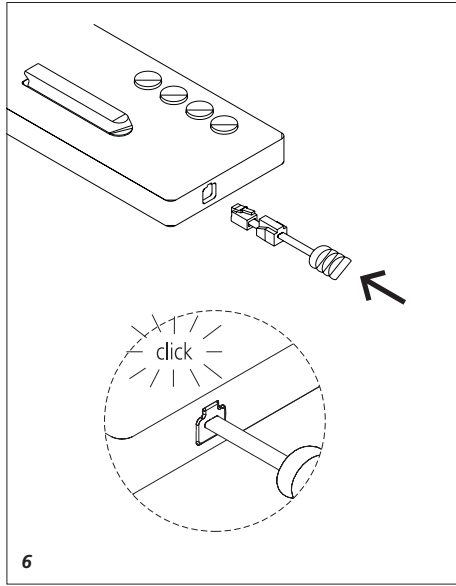
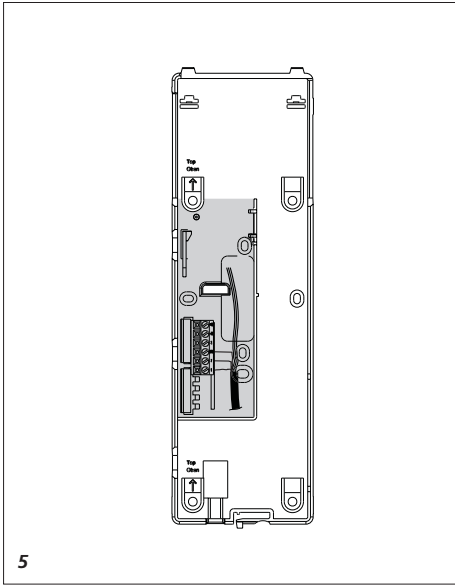

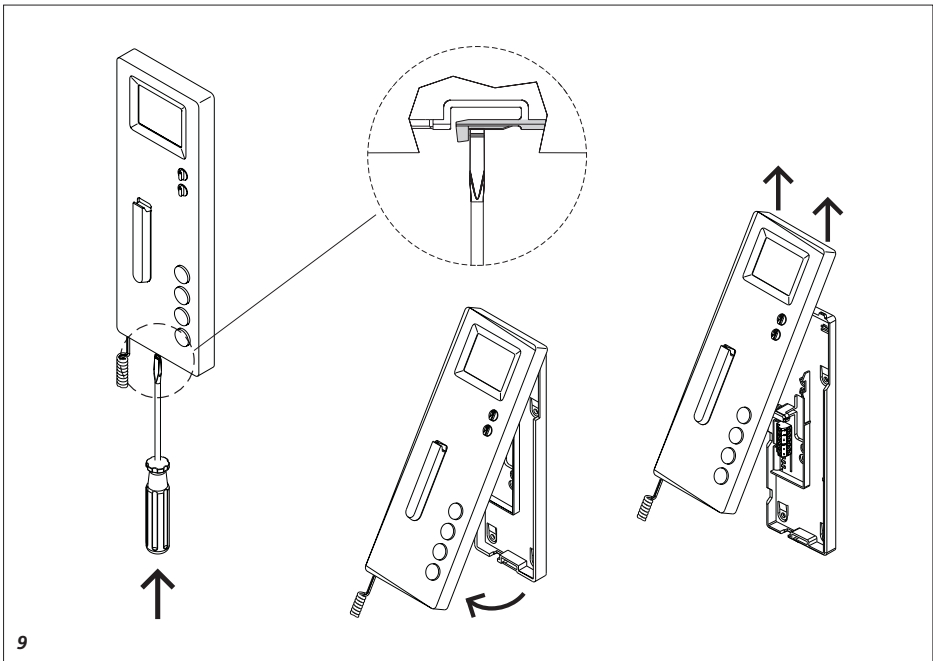
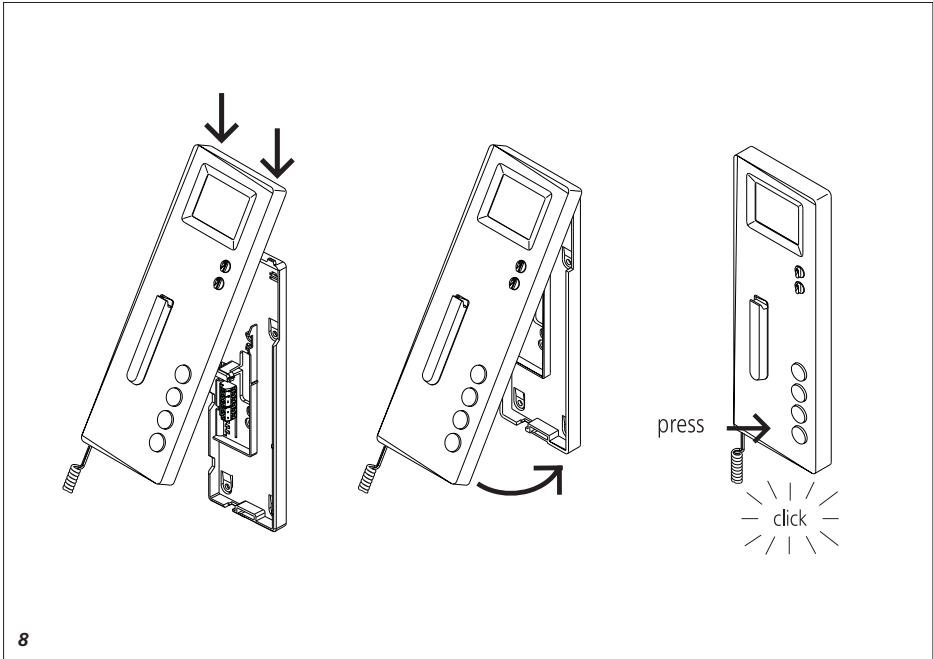

Installation

Bus-Telefon Standard mit Farbmonitor für Siedle-In-Home-Bus

Funktionen:

- Rufen, Sprechen, Sehen, Türöffnen und Etagenruf
- Farbmonitor 6,3cm (2,5")
- Türöffner- und Lichttaste
- Stummschaltetaste für Klingelton
- 10 Klingeltonmelodien
- Monitortaste für aktuelles Bild
- Helligkeit- und Farbregler

Elektrische Spannung



Einbau, Montage und Servicearbeiten elektrischer Geräte dürfen ausschließlich durch eine Elektro-Fachkraft erfolgen.

Elektrostatische Aufladung



Durch elektrostatische Aufladung kann bei direktem Kontakt mit der Leiterplatte das Gerät zerstört werden. Vermeiden Sie daher ein direktes Berühren der Leiterplatte.

Lieferumfang

- BTSV 850-... (Grundplatte und Gehäuse mit Monitoreinheit)
- Hörer
- Federzugschnur
- Bedienungsanleitung für den Endkunden
- diese Produktinformation

Montage

Kabel auf 80 mm abmanteln.

1 *Empfohlene Einbauhöhe ca. 1,50 m bis Gerätemitte.*

2 *Öffnen des Gerätes von der Rückseite, dazu die Grundplatte mit dem Rasthebel entriegeln.*

3 *Bei Montage direkt auf der Wand die Grundplatte mit 4 Schrauben befestigen. Einbaulage Oben/Top beachten.*

4 *Bei Montage auf Schaltdose Schraubenöffnungen in der Geräte-*

mitte verwenden. Einbaulage Oben/Top beachten.

5 *Installation nach Anschlussplan vornehmen. Die Adern des Installationskabels müssen innerhalb des freien Installationsraumes in der Grundplatte verstaut werden.*

6 *Farbigen Stecker der Federzugschnur in die Buchse am Gehäuse einführen, Stecker muss hörbar einrasten.*

7 *Anderes Ende der Federzugschnur in den Hörer einstecken, bis Stecker einrastet. Die Verbindung ist nicht mehr lösbar.*

8 *Gehäuse oben auf der Grundplatte einhängen und mit leichtem Druck schließen.*

Demontage

9 *Zum Abnehmen des Gehäuses mit einem Schlitz-Schraubendreher die Verriegelung nach oben drücken. Leiterplatte und Hörer verbleiben am Gehäuse-Oberteil.*

Klemmenbelegung

TaM/TbM	=	Eingang In-Home-Bus
TaM/TbM	=	Durchgang In-Home-Bus
ERT/ETb	=	Etagenruftaste
+M/-M	=	Zusatzversorgung 20 - 30 V DC
S1/S1	=	Potentialfreier Kontakt für zusätzliche Klingel 15 V AC, 30V DC, 1A

Inbetriebnahme

Installation, Inbetriebnahme und Programmierung sind im Systemhandbuch beschrieben (liegt dem Bus-Video-Netzgerät BVNG 650-... bei).

Zubehör für BTSV 850-...

- ZTSV 850-... für die Umrüstung von Wandgerät zu Tischgerät.

Technische Daten

- Versorgung über In-Home-Bus
- Klingellautstärke: max. 83 dB (A)
- Farbmonitor 6,3cm (2,5")
- Stromaufnahme bei Versorgung über +M/-M max. 300 mA
- Potentialfreier Kontakt S1/S1 max. 15 V AC, 30V DC, 1A Schaltzeitzeit 0,4 Sek. – 19 Min.
- Abmessungen B x H x T
90 x 261 x 45 mm

Mounting

Standard bus telephone with colour monitor for Siedle in-home bus

Functions:

- Calling, speech, vision, door release and storey call
- Colour monitor 6.3 cm (2.5 ")
- Door opener and light button
- Mute button for call tone
- 10 call tone melodies
- Monitor button for current picture
- Brightness and colour regulation

Electrical voltage



Mounting, installation and servicing work on electrical devices may only be performed by a suitably qualified electrician.

Electrostatic charging



As a result of electrostatic charging, direct contact with the circuit board can result in destruction of the device. Direct contact with the circuit board must therefore be avoided.

Scope of supply

- BTSV 850-... (base plate and housing with monitor unit)
- Receiver
- Spiral cable
- Operating instructions for the end user
- This product information

Mounting

Strip the cable back to 80 mm.

1 Recommended mounting height *appr. 1.50 m to centre device.*

2 Open the device from the back by pressing in the locking lever.

3 When mounting directly on the wall, fasten the base plate using 4 screws, paying attention that the plate is the right way up (top marking).

4 When mounting on a switch box, use the screw openings in the centre of the device, paying attention that the plate is the right way up (top marking).

5 Install in accordance with the AS diagram. The cores of the installation cable must be stored inside the free installation space in the base plate.

6 Insert the coloured plug of the spiral cable into the socket at the housing. A distinct click is audible when the plug is correctly inserted.

7 Insert the other end of the spiral cord in the receiver until the plug audibly clicks into place. This connection can no longer be detached.

8 Hook the top of the housing into the base plate and close by exerting a slight pressure.

Dismantling

9 To remove the housing, press the lock upwards using a flat blade screwdriver. The circuit board and receiver remain on the upper part of the housing.

Terminal assignment

TaM/TbM = In-home bus input

TaM/TbM = In-home bus
throughput

ERT/ETb = Storey call button

+M/-M = additional supply
20 - 30 V DC

S1/S1 = potential-free contact
for extra doorbell
15 V AC, 30V DC, 1A

Commissioning

Installation and commissioning procedures are described in the system manual (enclosed with Bus Video Line Rectifier BVNG 650-...).

Accessories for BTSV 850-...

- ZTSV 850-... for conversion from a wall appliance to a table appliance.

Specifications

- Supply via in-home bus
- Ring tone volume: max. 83 dB (A)
- Colour monitor 6.3 cm (2.5 ")
- Current consumption on supply via +M/-M max. 300 mA
- Potential-free contact S1/S1 max. 15 V AC, 30V DC, 1A
- Switching time 0.4 secs. - 19 mins.
- Dimensions W x H x D
90 x 261 x 45 mm

Installation

Téléphone à bus standard avec moniteur couleur pour bus Siedle-In-Home

Fonctions:

- Appeler, parler, voir, ouverture de porte et appel à l'étage
- Moniteur couleur 6,3 cm (2,5")
- Touche gâche et lumière
- Touche de désactivation de la sonnerie
- 10 mélodies de sonnerie
- Touche moniteur pour image actuelle
- Régulateur luminosité et couleur

Tension électrique



L'installation, le montage et l'entretien d'appareils électriques ne doivent être réalisés que par un spécialiste en électricité.

Charge électrostatique



La charge électrostatique peut détruire l'appareil en cas de contact direct avec la carte de circuits imprimés. Evitez par conséquent tout contact direct avec la carte de circuits imprimés.

La charge électrostatique peut détruire l'appareil en cas de contact direct avec la carte de circuits imprimés.

Etendue de la fourniture

- BTSV 850-... (socle et boîtier avec unité moniteur)
- Combiné
- Cordon spiralé
- Notice d'utilisation pour le consommateur
- la présente information produit

Montage

Dénuder le câble sur 80 mm.

1 Hauteur de montage conseillée environ 1,50 m par rapport au centre de l'appareil.

2 Ouverture de l'appareil par la face arrière, à ces fins, déverrouiller le socle à l'aide du levier encliquetable.

3 Dans le cas d'un montage directement au mur, fixer le socle à l'aide de 4 vis. Respecter la position de montage Haut/Top.

4 Dans le cas d'un montage sur boîte de raccordement, utiliser les orifices pour vis prévus au centre de l'appareil. Respecter la position de montage Haut/Top.

5 Effectuer l'installation conformément au schéma de raccordement. Les fils du câble d'installation doivent être regroupés dans la zone d'installation libre du socle.

6 Introduire la prise mâle de couleur du cordon spiralé dans la prise femelle du boîtier, un clic devant être perçu lorsque la prise mâle s'emboîte.

7 Emboîter l'autre extrémité du cordon spiralé dans le combiné, jusqu'à l'encliquetage de la prise mâle. Le raccordement ne peut plus être défait.

8 Accrocher le boîtier en haut du socle et fermer en exerçant une légère pression.

Démontage

9 Pour déposer le boîtier à l'aide d'un tournevis pour vis à tête fendue, repousser le verrouillage vers le haut. La carte de circuits imprimés et le combiné restent sur la partie supérieure du boîtier.

Affectation des bornes

TaM/TbM	=	Entrée bus In-Home
TaM/TbM	=	Passage bus In-Home
ERT/ETb	=	Touche d'appel d'étage
+M/-M	=	alimentation supplémentaire 20 - 30 V CC
S1/S1	=	Contact sans potentiel pour sonnerie supplémentaire 15 V AC, 30V DC, 1A

Mise en service

L'installation, la mise en service et la programmation sont décrits dans le manuel système (joint au bloc

d'alimentation vidéo bus BVNG 650-... bei).

Accessoire pour BTSV 850-...

- ZTSV 850-... pour transformer l'appareil mural en appareil de table.

Caractéristiques techniques

- Alimentation par l'intermédiaire du bus In-Home
- Volume de la sonnerie: max. 83 dB (A)
- Moniteur couleur 6,3 cm (2,5")
- Intensité absorbée dans le cas d'une alimentation supérieure à +M/-M max. 300 mA
- Contact sans potentiel S1/S1 max. 15 V AC, 30V DC, 1A
- Temps de commutation 0,4 sec. – 19 mn
- Dimensions L x H x P 90 x 261 x 45 mm

Montaggio

Citofono di sistema standard con monitor a colori per Siedle-In-Home-Bus

Funzioni:

- Chiamata, conversazione, video, apriporta e chiamata dal piano
- Monitor a colori 6,3 cm (2,5")
- Tasto apriporta e luce
- Tasto funzione "mute" per tono di suoneria
- 10 melodie del campanello
- Tasto monitor per immagine corrente
- Regolatore della luminosità e del colore

Tensione elettrica



Gli interventi di installazione, montaggio e assistenza degli apparecchi elettrici devono essere eseguiti esclusivamente da elettricisti specializzati.

Carica elettrostatica



In caso di contatto diretto con il circuito stampato, l'apparecchio può subire danni irreparabili a causa della carica elettrostatica. Evitare quindi di toccare direttamente il circuito stampato.

Kit di fornitura

- BTSV 850-... (pannello base e scatola con unità monitor)
- Ricevitore
- Cordone elastico
- Istruzioni per l'uso per il cliente finale
- Il presente opuscolo informativo sul prodotto

Montaggio

Sguainare il cavo per 80 mm.

1 Altezza di montaggio raccomandata circa 1,50 m fino a metà dell'apparecchio.

2 Aprire l'apparecchio dal lato posteriore, sbloccando il pannello

base con la leva di arresto.

3 In caso di montaggio direttamente a parete, fissare il pannello base con 4 viti, facendo attenzione alla posizione di montaggio superiore.

4 In caso di montaggio su scatola di distribuzione, utilizzare i fori per le viti al centro dell'apparecchio, facendo attenzione alla posizione di montaggio superiore.

5 Eseguire l'installazione secondo lo schema di collegamento. I fili del cavo di installazione devono essere posizionati all'interno dello spazio di installazione libero nel pannello base.

6 Inserire il connettore colorato del cordone elastico nella presa sull'apparecchio, in modo che scatti udibilmente in posizione.

7 Inserire l'altra estremità del cordone elastico nel ricevitore, finché non scatta in posizione. Il collegamento non è più reversibile.

8 Applicare la scatola dall'alto sul pannello base e chiuderla con una leggera pressione.

Smontaggio

9 Per smontare la scatola, premere verso l'alto il blocco con un cacciavite ad intaglio. Il circuito stampato e il ricevitore rimangono inseriti sulla parte superiore della scatola.

Assegnazione dei morsetti

TaM/TbM = ingresso In-Home-Bus
 TaM/TbM = passaggio In-Home-Bus
 ERT/ETb = tasto di chiamata dal piano
 +M/-M = alimentazione supplementare 20 - 30 V DC
 S1/S1 = contatto a potenziale zero per campanello supplementare 15 V AC, 30V DC, 1A

Messa in funzione

L'installazione, la messa in funzione e la programmazione sono descritte nel manuale del sistema (allegato all'alimentatore video bus BVNG 650-...).

Accessori per BTSV 850-...

- ZTSV 850-... per la conversione da apparecchio appoggio muro ad apparecchio da tavolo.

Dati tecnici

- Alimentazione tramite In-Home-Bus
- Volume campanello: max. 83 dB (A)
- Monitor a colori 6,3 cm (2,5")
- Corrente assorbita in caso di alimentazione tramite +M/-M max. 300 mA
- Contatto a potenziale zero S1/S1 max. 15 V AC, 30V DC, 1A
- Tempo di commutazione 0,4 sec. – 19 min.
- Dimensioni (larg. xalt. xprof.) 90 x 261 x 45 mm

Installatie

Bus-telefoon standaard met kleurenmonitor voor Siedle-In-Home-Bus

Functies:

- Bellen, spreken, zien, deur openen en etage-oproep
- Kleurenmonitor 6,3cm (2,5")
- Deuropener- en lichttoets
- Mute-toets voor beltoon
- 10 beltoonmelodiën
- Monitor-toets voor het actuele beeld
- Helderheid- en kleurregelaars

Elektrische spanning



Inbouw, montage en onderhoudswerkzaamheden aan elektrische apparaten mogen uitsluitend door een elektro-vakman worden uitgevoerd.

Electrostatische lading



Door electrostatische lading kan bij een direct contact met de printplaat het apparaat worden vernietigd. Vermijdt u daarom het direct aanraken van de printplaat.

Leveringsomvang

- BTSV 850-... (basisplaat en behuizing met monitoreenheid)
- hoorn
- spiraalsnoer
- gebruikershandleiding voor de eindgebruiker
- deze productinformatie

Montage

Kabel op 80 mm ontmantelen.

1 Aanbevolen inbouwhoogte ca. 1,50 m tot midden van het apparaat.

2 Openen van het apparaat vanaf de achterkant, hiervoor de grondplaat met de rusthendel ontgrendelen.

3 Bij montage direct op de muur de basisplaat met 4 schroeven bevestigen. Let op de inbouwpositie

Oben/Top.

4 Bij montage op de schakelaardsos de schroefopeningen in het midden van het apparaat gebruiken. Let op de inbouwpositie *Oben/Top.*

5 Installatie volgens het aansluitschema uitvoeren. De aderen van de installatiekabel dienen binnen de vrije installatieruimte in de basisplaat te worden verstopt.

6 Geleerde stekker van het spiraalsnoer in de bus in de behuizing invoeren, de stekker moet hoorbaar op zijn plaats komen.

7 Andere eind van het spiraalsnoer in de hoorn steken, tot de stekker op zijn plaats komt. De verbinding kan niet meer worden losgemaakt.

8 Behuizing boven op de basisplaat hangen en met lichte druk sluiten.

Demontage

9 Voor het afnemen van de behuizing met een platte schroevendraaier de vergrendeling naar boven drukken. De printplaat en hoorn blijven in het bovenste deel van de behuizing.

Klemmenindeling

TaM/TbM	= Ingang In-Home-Bus
TaM/TbM	= Doorvoer In-Home-Bus
ERT/ETb	= Etage-oproep-toets
+M/-M	= externe voeding 20 - 30 V DC
S1/S1	= Potentiaalvrij contact voor extra bel 15 V AC, 30V DC, 1A

Ingebruikname

Installatie, ingebruikname en programmering zijn in het systeemhandboek beschreven (meegeleverd bij de bus-video netvoeding BVNG 650-...).

Accessoires voor BTSV 850-...

- ZTSV 850-... voor de ombouw van wandapparaat naar tafelapparaat.

Technische gegevens

- Verzorging via de In-Home-Bus
- Belvolume: max. 83 dB (A)
- Kleurenmonitor 6,3cm (2,5")
- Stroomverbruik bij verzorging boven +M/-M max. 300 mA
- Potentiaalvrij contact S1/S1 max. 15 V AC, 30V DC, 1A Schakeltijd 0,4 sec. – 19 min.
- Afmetingen B x H x D
90 x 261 x 45 mm

Montering

Standard-bustelefon med farvemonitor til Siedle-In-Home-bus

Funktioner:

- Opkald, tale, video, døråbning og etageopkald
- Farvemonitor 6,3 cm (2,5")
- Døråbner- og lampetryk
- Afbrydertryk til ringetone
- 10 ringetonemelodier
- Monitortryk til aktuelt billede
- Regulering af lys og farve

Forsyningsspænding



Tilslutning, montage og service af elektriske enheder må kun udføres af en autoriseret el-installatør.

Elektrostatisk opladning



Elektrostatisk opladning kan ødelægge enheden ved direkte kontakt med printpladen. Undgå derfor direkte berøring af printpladen.

Leveringsomfang

- BTSV 850-... (Bundplade og kabinet med monitorenhed)
- Telefonrør
- Spiralsnøre
- Betjeningsvejledning til slutbrugeren
- Denne produktinformation

Montage

80 mm kabel afisoleres.

1 Anbefalet monteringshøjde ca. 1,50 m til enhedens midte.

2 Enheden åbnes fra bagsiden ved at løsne bundpladen med låsearmen.

3 Ved montering direkte på væg fastgøres bundpladen med 4 skruer. Det er vigtigt at være opmærksom på rigtig placering af enhedens overkant.

4 Ved montering på tilslutningsdåse anvendes skrueåbningerne i

enhedens midte. Det er vigtigt at være opmærksom på rigtig placering af enhedens overkant.

5 Installationen foretages ifølge tilslutningsdiagram. Installationskablets ledere skal opbevares indvendigt i bundpladen på den frie installationsplads.

6 Det farvede stik på spiralsnøren indføres i stikket på kabinettet; der skal høres et klik, når stikket trykkes på plads.

7 Spiralsnørens anden ende trykkes på plads i telefonrøret. Forbindelsen kan ikke løsnes igen.

8 Kabinettet isættes foroven på bundpladen og lukkes med et let tryk.

Afmontering

9 For at afmontere kabinettet trykkes låsemekanismen opad med en kærvskruetrækker. Printplade og telefonrør forbliver på kabinetoverdelen.

Terminalbestykning

TaM/TbM = Indgang In-Home-Bus
TaMTbM = Gennemgang In-Home-Bus

ERT/ETb = Etageopkaldstryk
+M/-M = Ekstra strømforstyrning 20-30 V DC

S1/S1 = Potentialfri kontakt til ekstra ringeklokker 15 V AC, 30V DC, 1A

Idriftsætning

Installation, idriftsætning og programmering er beskrevet i Systemhåndbogen (vedlagt bus-videostrømforsyningen BVNG 650-...).

Tilbehør til BTSV 850-...

- ZTSV 850-... til ombygning fra vægmodel til bordmodel.

Tekniske data

- Forsyning via In-Home-Bus
- Ringelydstyrke: maks. 83 dB (A)
- Farvemonitor 6,3 cm (2,5")
- Strømforbrug ved forsyning over +M/-M maks. 300 mA
- Potentialfri kontakt S1/S1 maks. 15 V AC, 30V DC, 1A
- Koblingstid 0,4 sek. – 19 min.
- Mål b x h x d 90 x 261 x 45 mm

Montering

Buss-telefon Standard med färgmonitor för Siedle-In-Home-buss

Funktioner:

- Anropa, tala, se, öppna dörren och våningsanrop
- Färgmonitor 6,3cm (2,5")
- Dörröppnar- och ljusknapp
- Stumkoppling för ringsignal
- 10 melodier för ringsignalen
- Monitor knapp för den aktuella bilden
- Reglage för ljusstyrka och färg

Elektrisk spänning



Installation, montering och servicearbeten på elektriska apparater får utföras endast av behörig eltekniker.

Elektrostatisk laddning



När elektrostatisk laddning kommer direkt i kontakt med kretskortet, kan apparaten förstöras. Undvik därför att direkt beröra kretskortet.

Leveransomfång

- BTSV 850-...
(grundplatta och hölje med monitorenhet)
- Hörlur
- Spiralsladd
- Bruksanvisning för slutkunden
- Denna produktinformation

Montering

Skala av 80 mm på kabeln.

1 Rekommenderad monteringshöjd ca 1,50 m till mitten på apparaten.

2 Öppna apparaten från baksidan; för detta, lås upp grundplattan med spärspaken.

3 Vid montering direkt på väggen, sätt fast grundplattan med 4 skruvar. Beakta monteringsläget *Oben/Top (Upp)*.

4 Vid montering på kopplingsdosa, använd skruvöppningarna mitt på

apparaten. Beakta monteringsläget *Oben/Top (Upp)*.

5 Utför installationen enligt anslutningsschemat. Installationskabelns ledningar måste stoppas in i det fria installation-sutrymmet i grundplattan.

6 För in spiralsladdens färgade stickkontakt i jacket på höljet, det ska höras att stickkontakten snäpper fast.

7 Stick in spiralsladdens andra ände i hörluren, tills stickkontakten snäpper fast. Det går sedan inte att lösgöra förbindningen.

8 Häng in höljet upptill på grundplattan och stäng genom att trycka lätt.

Demontering

9 För att ta av höljet, tryck låsningen uppåt med hjälp av en vanlig skruvmejsel.

Kretskortet och hörluren blir kvar på höljets överdel.

Klämtilldelning

- TaM/TbM = Ingång In-Home-buss
- TaM/TbM = Genomgång In-Home-buss
- ERT/ETb = Våningsanropsknapp
- +M/-M = Extramatning
20 - 30 V DC
- S1/S1 = Potentialfri kontakt för ytterligare ringklockor
15 V AC, 30V DC, 1A

Idrifttagning

Inställningen, idrifttagningen och programmeringen beskrivs i systemhandboken (ligger tillsammans med buss-video-nätaggregatet BVNG 650-...).

Tillbehör för BTSV 850-...

- ZTSV 850-... för omrustningen från väggapparat till bordsapparat.

Tekniska data

- Försörjning via In-Home-bussen
- Ringsignalens ljudstyrka: max. 83 dB(A)
- Färgmonitor 6,3cm (2,5")
- Strömförbrukning vid försörjning via +M/-M max. 300 mA
- Potentialfri kontakt S1/S1 max. 15 V AC, 30V DC, 1A
- Tid för kopplingstid 0,4 sek. – 19 min
- Mått B x H x D
90 x 261 x 45 mm

SSS SIEDLE

S. Siedle & Söhne

Postfach 1155
D-78113 Furtwangen
Bregstraße 1
D-78120 Furtwangen

Telefon +49 7723 63-0
Telefax +49 7723 63-300
www.siedle.de
info@siedle.de

© 2005/09.06
Printed in Germany
Best. Nr. 0-1101/035405